

DIY

Calligraphy Set 1502489	2
Knitting Loom 1450931	5
Sewing Machine 1450748	26

Calligraphy Set

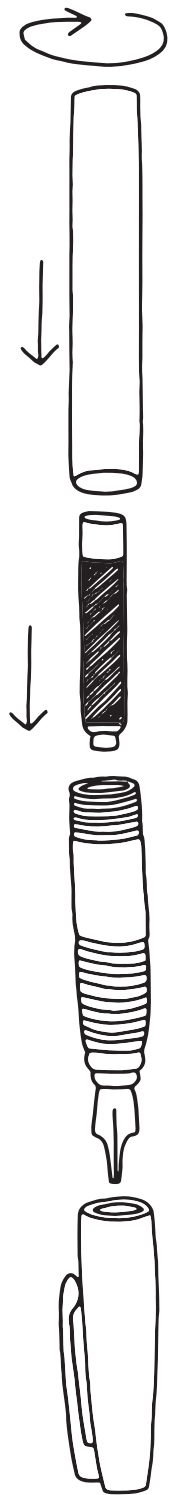

DA: OBS!
SV: OBS!
NO: OBS:
EN: NOTE!
DE: NB!
NL: LET OP:
ES: NOTA:
IT: ATTENZIONE!
FR: ATTENTION !
EL: ΣΗΜΕΙΩΣΗ:
PL: UWAGA:
LT: DĖMESIO.
LV: PIEZĪME.
RU: ПРИМЕЧАНИЕ:
FI: HUOMIO:
PT: NOTA!
CS: UPOZORNĚNÍ!
SK: POZOR!
ET: NB!
TR: NOT!
HU: MEGJEGYZÉS!

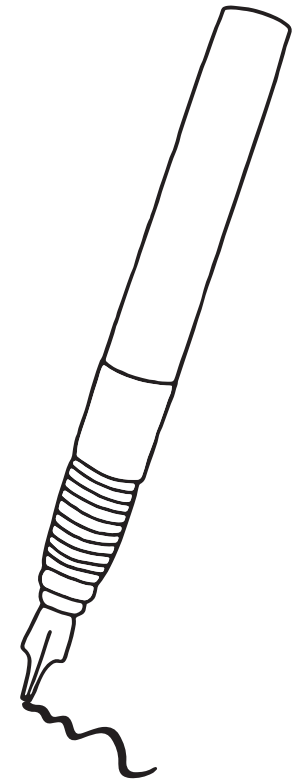
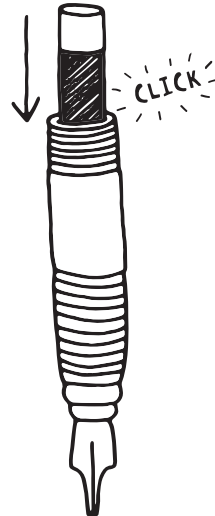

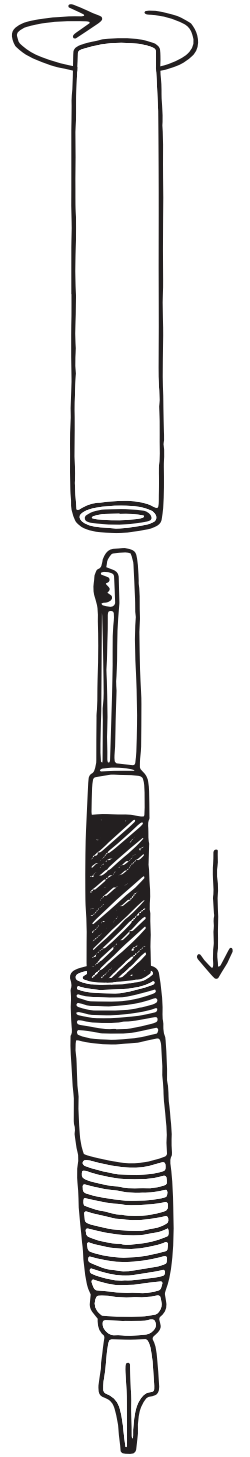
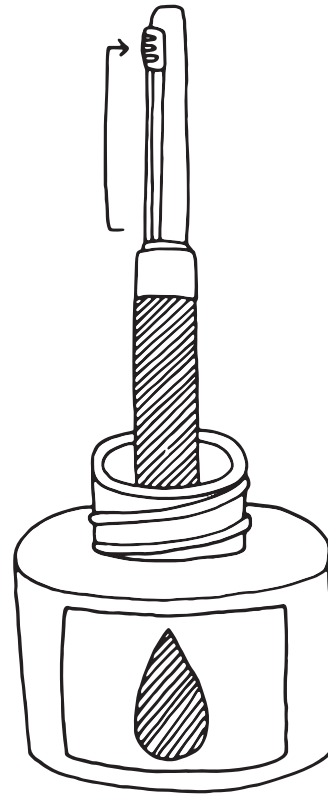
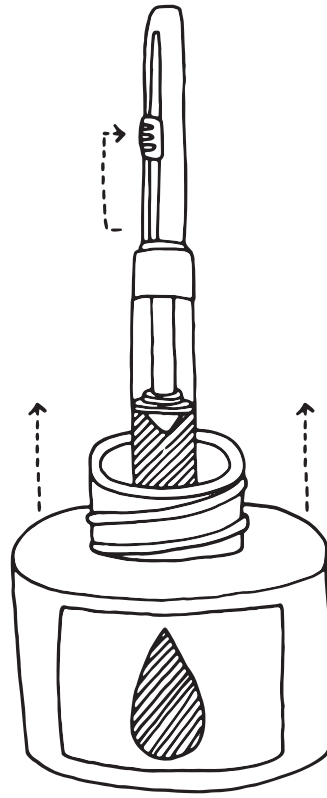
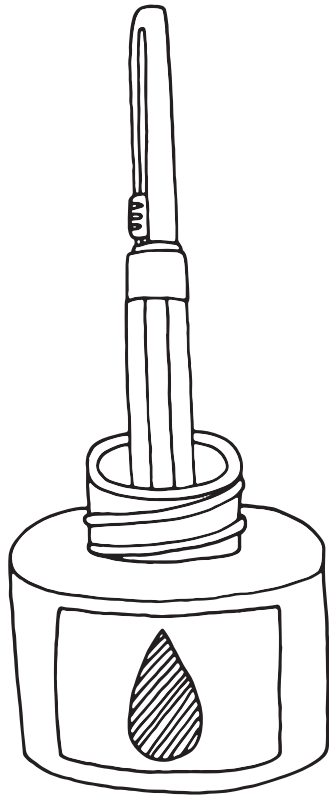

Knitting Loom

DA: Strikkevæv
SV: Stickring
NO: Strikkevev
EN: Knitting Loom
DE: Strickrahmen
NL: Breiring
ES: Telar
IT: Mulinetto per maglia
FR: Métier à tricoter
EL: Αργαλειός πλεξίματος
PL: Krosno dziewiarskie
LT: Mezgimo ratas
LV: Riņķis adīšanai
RU: Обруч для кругового вязания
FI: Neulekehys
PT: Tear de tricotar
CS: Návod na pletení
SK: Návod na pletenie
ET: Kudumisjuhised
HU: Kötési útmutató



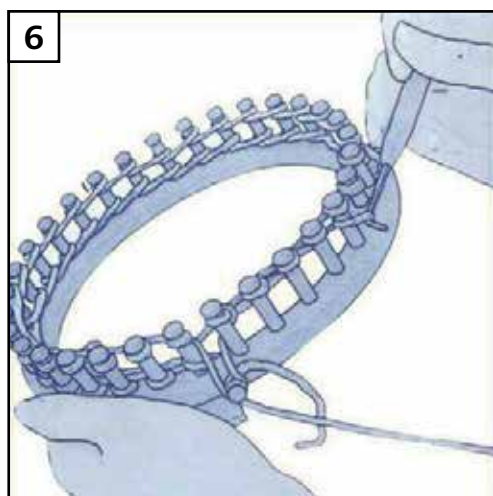
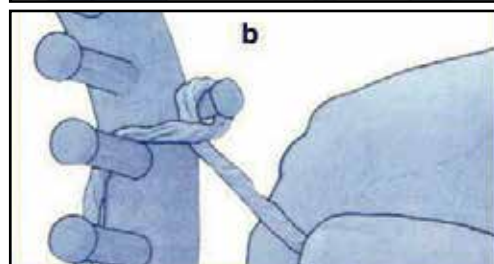
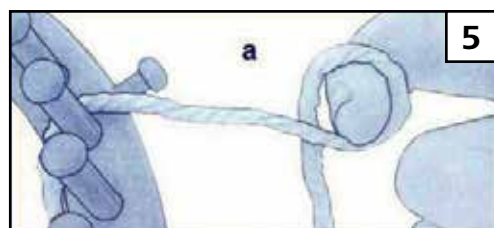
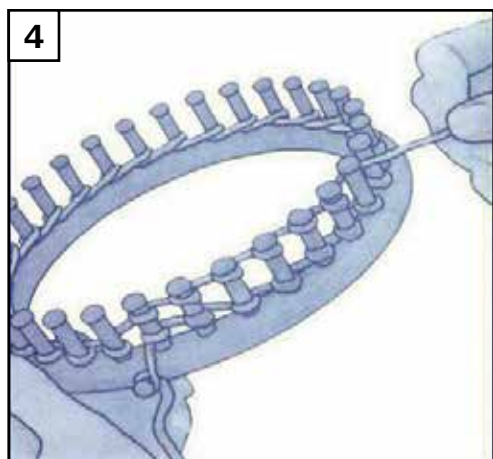
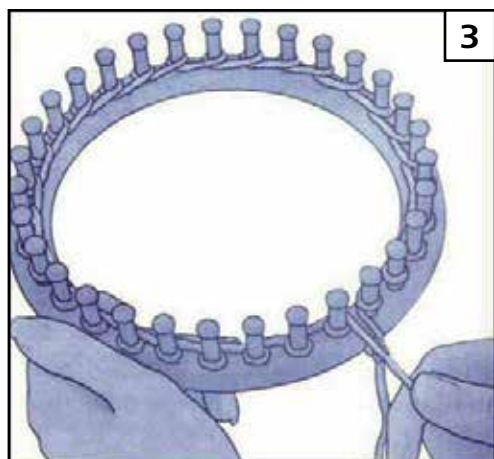
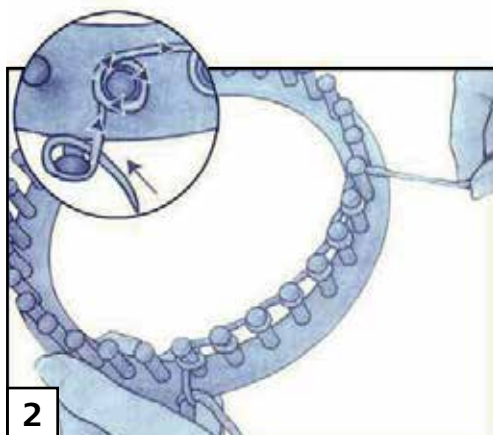
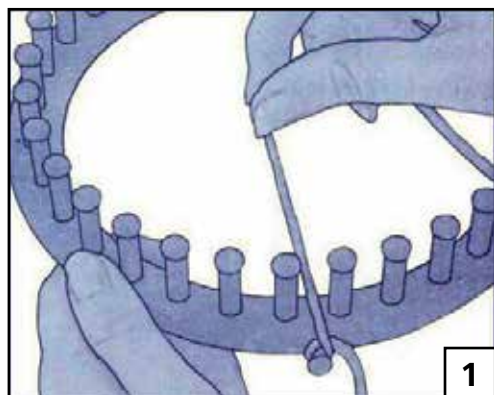

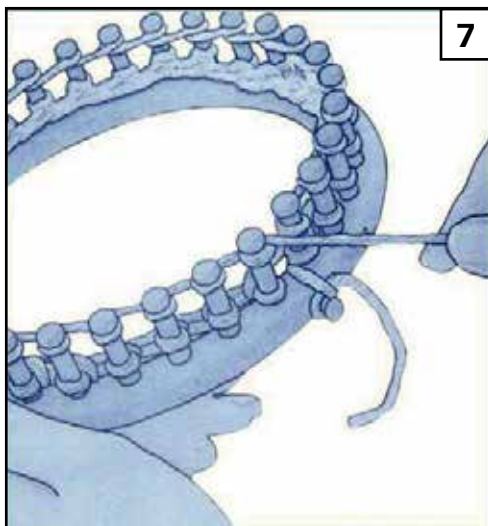

DA: STRIKKEANVISNINGER

Den blå væv er str. small (til babyer), den røde væv er str. medium (til små børn), den grønne væv er str. large, og den gule væv er str. extra large.

Det er som regel bedst at strikke med to tråde kamgarn holdt sammen (som én tråd) eller at bruge én tråd tykt garn.

TIP: Hvis du bruger to tråde garn til at strikke, kan du vælge to forskellige farver og få en unik multifarvet effekt.

TIP: Hvis du vil skifte farve, mens du strikker, kan du gøre det til enhver tid, så længe der kun er én række løkker på tapperne. Sno enden af garnet i den nye farve omkring tappen på ydersiden, og sno garnet omkring tapperne som sædvanligt. Træk derefter den nederste række garn (den oprindelige farve) op og hen over den øverste række garn (den nye farve) og hen over tappen. Fortsæt med at strikke med den nye farve. Når du har strikket et par rækker, kan du binde enden af garnet i den oprindelige farve til enden, du har fastgjort med et halvstik (løsn halvstikket op først) af garnet i den anden farve.

TIP: Hvis du laver en hat til en baby, så brug kun én tråd garn, så hatten ikke bliver for tyk.

KOM GODT I GANG

- 1. TRIN:** Sno enden af garnet rundt om tappen på ydersiden på kanten af væven. Træk den lange ende af garnet op mellem den første og sidste tap.
- 2. TRIN:** Hold garnet ret løst, sno det omkring den første tap, og lad garnet krydse på bagsiden (følg pilene på illustrationen). Gentag ved den anden tap. Fortsæt med at sno garnet omkring tapperne, indtil du når den sidste tap.
- 3. TRIN:** Skub garnløkkerne på hver enkelt tap helt ned på tapperne.
- 4. TRIN:** Sno endnu en gang garnet omkring alle tapperne. Begynd ved den første tap, og slut ved den sidste.
- 5. TRIN:** Fastgør den løse ende af garnet rundt om den yderste tap, så garnet ikke løsner sig. Det kan du gøre ved at lave et halvstik: Lav en løkke på garnet (a). Placer løkken på den yderste tap, og træk i enden for at stramme garnet (b).
- 6. TRIN:** Brug den vedlagte nål til at løfte den nederste række garnløkker hen over den øverste trække og hen over tapperne. Når du er færdig, er der én række løkker på tapperne. Nu er du færdig med at strikke den første omgang.
- 7. TRIN:** Skub atter rækken af løkker helt ned på tapperne. Løsn det halvstik, du lavede på 5. trin, og gentag 4.-7. trin. Nu er du færdig med at strikke den anden omgang.
- 8. TRIN:** Fortsæt på denne måde, indtil strikketøjet har den ønskede længde (se mål herunder). Det færdige strikketøj hænger

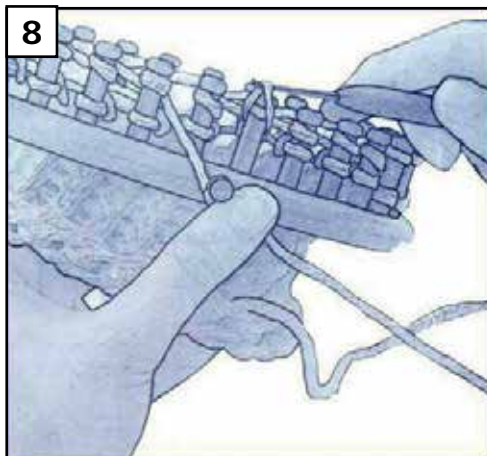

på indersiden af væven. Når du har strikket et par rækker, kan du løse den løkke, du lavede på 1. trin (på tappen på ydersiden) og lad garnet hænge.

SV: STICKBESKRIVNING

Den blå stickringen er liten (för baby), den röda är medium (för småbarn), den gröna är stor och den gula är extra stor.

Det är oftast bäst att sticka med två garntrådar tillsammans (behandla dem som en tråd) eller använda en tråd av ett tjockare garn.

TIPS: Om du använder två garntrådar när du sticker, kan du välja två olika färger och skapa en unik flerfärgseffekt.

TIPS: Om du vill ändra färger medan du sticker, kan du göra det när som helst när det bara finns en rad av garn på piggarna. Linda helt enkelt ändan av den nya färgen runt den yttre piggen och linda garnet runt piggarna som vanligt. Dra sedan upp den nedre garnraden (den ursprungliga färgen) och över den övre garnraden (den nya färgen) och över piggen. Fortsätt att sticka med den nya färgen. När du har stickat ett par rader, knyter du ändan av garnet med den ursprungliga färgen till ändan med garnet med halvslaget (knyt upp halvslaget först) i den andra färgen.

TIPS: Använd endast en tråd, när du sticker en mössa till en baby, så blir den inte för klumpig.

LÅT OSS BÖRJA

STEG 1: Linda garnändan runt piggen som sticker ut på kanten av stickringen. Dra upp den långa garnändan mellan den första och sista piggen.

STEG 2: Håll garnet måttligt löst, linda det runt den första piggen och korsa det på baksidan (följ pilarna på bilden). Upprepa det på den andra piggen. Fortsätt att linda garnet runt piggarna tills du kommer till den sista piggen.

STEG 3: Tryck ned garnöglorna i botten på varje pigg.

STEG 4: Linda återigen garnet runt alla piggarna. Börja med den första piggen och sluta med den sista.

STEG 5: Fäst den lösa garnändan runt piggen som sticker ut på kanten av stickringen så att garnet inte lossnar. Du kan göra detta genom att knyta ett halvslag enligt följande: gör en ögla på garnet (a). Sätt ögla på den yttre piggen och dra åt (b).

STEG 6: Använd den medföljande virkålen för att lyfta den nedre raden av garnöglor över den översta raden och över piggarna. När du är klar, kommer det att finnas en rad med öglor på piggarna. Du har nu gjort färdigt första varvet på stickningen.

STEG 7: Tryck igen ned raden av öglor i botten av piggarna. Ta bort halvslaget som du gjorde på steg 5, och upprepa steg 4 till 7. Du har nu gjort färdigt det andra varvet på stickningen.

STEG 8: Fortsatt på detta sätt tills stickningen har den längd du önskar (se mått nedan). Din färdiga stickning kommer att komma ut på insidan av stickringen. När du har stickat flera rader, kan du knyta upp öglan du gjorde på steg 1 (på den yttre piggen) och låta garnet hänga.

NO: STRIKKEANVISNINGER

Den blå veven er str. small (til babyer), den røde veven er str. medium (til små barn), den grønne veven er str. large, og den gule veven er str. extra large.

Det er som regel best å strikke med to tråder kamgarn som holdes sammen (en én tråd) eventuelt kan du bruke tykt garn.

KOM GODT I GANG

1. TRINN: Tvinn enden av garnet rundt tappen på yttersiden av kanten på veven. Trekk den lange enden av garnet opp mellom den første og siste tappen.

2. TRINN: Hold garnet løst, tvinn det rundt den første tappen og la garnet krysse på baksiden (følg pilene på illustrasjonen). Gjenta ved den andre tappen. Fortsett med å tvinne garnet rundt tappene til du kommer til siste tapp.

3. TRINN: Skyv garnløkkene på hver enkelte tapp helt ned på tappene.

4. TRINN: Tvinn garnet enda en gang rundt alle tappene. Begynn ved den første tappen, og avslutt ved den siste.

5. TRINN: Fest den løse enden av garnet rundt den ytterste tappen slik at garnet ikke løsner seg. Det kan du gjøre ved å lage et halvstikk: Lag en løkke på garnet (a). Plasser løkken på den ytterste tappen og trekk i enden for å stramme garnet (b).

6. TRINN: Bruk den vedlagte nålen til å løfte den nederste rekken garnløkker over den øverste rekken og over tappene. Når du er ferdig, er det én løkkerekke på tappene. Nå er du ferdig med å strikke den første omgangen.

7. TRINN: Skyv igjen rekken av løkker helt ned på tappene. Løsne det halvstikk som du lagde på 5. trinn, og gjenta 4.-7. trinn. Nå er du ferdig med å strikke den andre omgangen.

8. TRINN: Fortsett på denne måten til strikketøyet har den ønskede lengden (se mål nedenfor). Det ferdige strikketøyet henger på innsiden av veven. Når du har strikket et par rekker, kan du løsne den løkken som du lagde på 1. trinn (på tappen på yttersiden) og la garnet henge.

TIPS: Hvis du bruker to tråder garn til å strikke med, kan du velge to forskjellige farger og få en unik multifarget effekt.

TIPS: Hvis du vil skifte farge mens du strikker, kan du gjøre det til enhver tid så lenge det bare er en rekke løkker på tappene. Tvinn enden av garnet i den nye fargen rundt tappen på yttersiden, og tvinn garnet rundt tappene som vanlig. Trekk deretter den nederste rekken garn (den opprinnelige fargen) opp og over den øverste rekken garn (den nye fargen) og over tappen. Fortsett med å strikke med den nye fargen. Når du har strikket et par rekker, kan du binde enden av garnet i den opprinnelige fargen til enden som du har festet med et halvstikk (først skal du løsne halvstikk) av garnet i den andre fargen.

TIPS: Hvis du strikker en babyule, så bruk bare en tråd garn slik at lua ikke blir for tykk.

EN: KNITTING INSTRUCTIONS

The blue loom is small (for babies), the red loom is medium (for young children), the green loom is large, and the yellow loom is extra large.

It is usually best to knit with two strands of knitting worsted yarn held together (treating them like one strand) or to use one strand of bulky yarn.

TIP: If you are using two strands of yarn to knit, you can choose two different colours to create a unique multicoloured effect.

TIP: If you want to change colours while you are knitting, you can do so at any time while there is only one row of yarn on the pegs. Simply wind the end of the new colour around the outer peg and wind the yarn around the pegs like normal. Then pull the bottom row of yarn (the original colour) up and over the top row of yarn (the new colour) and over the peg. Continue knitting with the new colour. Once you have knitted a couple of rows, tie the end

of the original colour of yarn to the half-hitched end (undo the half hitch first) of the second colour.

TIP: When making a baby's hat, use only one strand of yarn to prevent the hat from becoming too bulky.

LET'S BEGIN

STEP 1: Wind the end of the yarn around the outer peg at the edge of the loom. Pull the long end of the yarn up between the first and last pegs.

STEP 2: Keep the yarn moderately loose, wind it around the first peg and cross it at the back (follow the arrows on the illustration). Repeat with the second peg. Continue winding the yarn around the pegs until you reach the last peg.

STEP 3: Push the yarn loops on each peg to the base of the pegs.

STEP 4: Once again, wind the yarn around all the pegs, starting with the first peg and ending with the last one.

STEP 5: Secure the loose end of the yarn around the outer peg so the yarn will not come loose. You may do so by forming a half hitch as follows: form a loop on the yarn (a). Place the loop on the outer peg and pull the end to tighten (b).

STEP 6: Use the enclosed hook to lift the bottom row of yarn loops over the top row and over the pegs. When you are finished, there will be one row of loops on the pegs. You have now finished the first row of knitting.

STEP 7: Once again, push the row of loops to the base of the pegs. Undo the half hitch you formed in step 5, and repeat steps 4 through 7. You have now completed the second row of knitting.

STEP 8: Continue in this manner until the knitting is the length you desire (see measurements below). Your finished knitting will come out on the inside of the loom. After knitting several rows, you may undo the loop you made in step 1 (on the outer peg) and let the yarn hang.

DE: STRICKANLEITUNG

Der blaue Strickring hat die Größe S (für Babys), der rote Strickring hat die Größe M (für kleine Kinder), der grüne Strickring hat die Größe L und der gelbe die Größe XL.

Am besten eignen sich zwei Fäden Strick-Kammgarn (als zusammengelegter Einzelfaden) oder ein Faden dickes Garn.

TIPP: Wenn Sie mit zwei Garnfäden stricken, können Sie zwei verschiedene Farben wählen und erzielen damit einen einzigartigen mehrfarbigen Effekt.

TIPP: Wenn Sie beim Stricken eine andere Farbe hinzunehmen möchten, können Sie dies immer dann tun, wenn die Stifte nur eine Garnreihe aufweisen. Dazu einfach das Ende der neuen Farbe um den Außenstift wickeln und das Garn wie zuvor um die Stifte wickeln. Anschließend die untere Garnreihe (die ursprüngliche Farbe) nach oben über die zweite Garnreihe (die neue Farbe) und über die Stifte heben. Mit der neuen Farbe weiterstricken. Nach zwei weiteren Reihen das Ende der ursprünglichen Garnfarbe mit dem Ende des Halbschlags (diesen erst lösen) der zweiten Farbe verknöten.

TIPP: Bei Größe S für Babys nur einen Garnfaden nehmen, damit die Mütze nicht zu dick wird.

FANGEN WIR AN

SCHRITT 1: Das Garnende um den Außenstift am Rand des Strickrings wickeln. Das lange Garnende zwischen dem ersten und dem letzten Stift nach oben ziehen.

SCHRITT 2: Das Garn etwas locker lassen, um den ersten Stift wickeln und an der Rückseite überkreuzen (siehe die Pfeile in der Abbildung). Den Schritt beim zweiten Stift wiederholen. Das Garn um die Stifte wickeln, bis der letzte Stift erreicht ist.

SCHRITT 3: Die Garnschlaufen an jedem Stift nach unten schieben.

SCHRITT 4: Das Garn nochmals vom ersten bis zum letzten Stift um alle Stifte wickeln.

SCHRITT 5: Das lose Garnende so am Außenstift sichern, dass sich das Garn nicht lösen kann. Dazu einen Halbschlag nach folgendem Muster bilden: mit dem Garn eine Schlaufe bilden (a), die Schlaufe über den Außenstift legen und das Ende straffziehen (b).

SCHRITT 6: Mit dem beigefügten Haken die untere Garnreihe über die obere Garnreihe und über die Stifte heben. Nun befindet sich eine Reihe von Schlaufen auf den Stiften. Die erste Reihe ist damit fertiggestrickt.

SCHRITT 7: Die Garnschlaufen nochmals an jedem Stift nach unten schieben. Den Halbschlag aus Schritt 5 lösen und die Schritte 4 bis 7 wiederholen. Damit ist die zweite Reihe fertiggestrickt.

SCHRITT 8: Auf diese Weise fortfahren, bis das Strickwerk die gewünschte Länge erreicht hat (siehe die Maße weiter unten). Das fertiggestellte Strickwerk erscheint an der Innenseite des Strickrings. Nachdem mehrere Reihen gestrickt wurden, die Schlaufe aus Schritt 1 (am Außenstift) lösen und das Garn herabhängen lassen.

NL: BREIAANWIJZINGEN

De blauwe ring is kleine (voor baby's), de rode ring is middelgroot (voor kleuters), de groene ring is groot en de gele ring is extra groot.

Gebruik bij voorkeur twee draden breigaren die u bij elkaar houdt (als één draad) of gebruik één dikke draad garen.

TIP: Als u twee draden breigaren gebruikt, kunt u twee verschillende kleuren kiezen voor een uniek, meerkleurig effect.

TIP: Indien u tijdens het breien van kleur wilt verwisselen, kunt u dit doen als u één toer draad op de pinnen hebt staan. Sla het uiteinde van de nieuwe kleur rond de buitenste pin en wikkel het garen rond de pinnen. Trek hierna de onderste rij (de originele kleur) omhoog over de bovenste rij (de nieuwe kleur) en de pin. Brei nu door met de nieuwe kleur. Knoop na een paar toeren te hebben gebreid het draadje van de originele kleur aan het eind met halve steek (maak de halve steek eerst los) van de tweede kleur.

TIP: Gebruik voor een babyarms slechts één draad, zodat de muts niet te dik wordt.

HOE BEGINT U

STAP 1: Sla het eind van het garen om de buitenste pin langs de rand van de ring. Leid het garen omhoog tussen de eerste en de laatste pin door.

STAP 2: Houd het garen losjes vast en wikkel dit van achteren naar voren om de pin heen (volg de pijltjes in de afbeelding). Herhaal deze stap bij de tweede pin. Wikkel het garen rond alle pinnen tot u bij de laatste pin bent.

STAP 3: Duw de lussen bij alle pinnen helemaal naar beneden.

STAP 4: Wikkel het garen nogmaals rond alle pinnen. Begin bij de eerste pin en eindig bij de laatste.

STAP 5: Zet de begindraad vast rond de buitenste pin, zodat het garen niet wegspringt. Gebruik hiervoor eventueel een halve steek: leg een lus in het garen (a), leg de lus rond de buitenste pin en trek de lus strak (b).

STAP 6: Haal de onderste rij draadlussen met het bijgeleverde haakje over de bovenste rij en de pinnen. Als u klaar bent, staat er nog maar één rij lussen op de pinnen en hebt u uw eerste toer gebreid.

STAP 7: Duw de rij lussen weer bij alle pinnen naar beneden. Maak de halve steek van stap 5 weer los en herhaal de stappen 4 t/m 7. Nu hebt u de tweede toer gebreid.

STAP 8: Brei op deze manier door tot u de gewenste lengte hebt bereikt (zie de maten hieronder). Uw breiwerk komt door de binnenkant van de ring naar buiten. Als u een paar toeren hebt gebreid, kunt u de lus uit stap 1 (op de buitenste pin) losmaken en het garen laten hangen.

ES: INSTRUCCIONES PARA TEJER UN GORRO

El telar azul es pequeño (para bebés), el rojo es mediano (para niños), el verde es grande y el amarillo es extragrande.

Suele ser mejor tejer con dos hebras juntas de grosor medio (tráandolas como si fueran una) o con una hebra de hilo grueso.

CONSEJO: Si utilizas dos hebras de hilo para tejer, puedes elegir dos colores diferentes para crear un efecto multicolor único.

CONSEJO: Si quieres cambiar de color mientras estás tejiendo, puedes hacerlo en cualquier momento en que solo haya una vuelta de hilo en los postes. Tan solo tienes que enrollar el extremo del nuevo color alrededor del poste exterior y rodear los postes de la forma habitual. Luego pasa la vuelta de hilo inferior (del color original) por encima de la vuelta de hilo superior (del nuevo color) y del poste. Sigue tejiendo con el nuevo color. Una vez hayas tejido un par de vueltas, anuda el extremo del color original de hilo al extremo del nudo (deshaz primero el nudo) del segundo color.

CONSEJO: Cuando tejas un gorro para bebé, usa únicamente una hebra de hilo para evitar que el gorro quede demasiado abultado.

CÓMO SE EMPIEZA

PASO 1: Enrolla el extremo del hilo alrededor del poste exterior del borde del telar. Pasa el extremo largo del hilo entre el primer poste y el último.

PASO 2: Manteniendo el hilo moderadamente flojo, enróllalo alrededor del primer poste y crúzalo por detrás (sigue las flechas de la ilustración). Repite con el segundo poste. Continúa enrollando el hilo alrededor de los postes hasta llegar al último.

PASO 3: Empuja el hilo enrollado en cada poste hasta la base del poste.

PASO 4: Vuelve a enrollar el hilo alrededor de todos los postes, comenzando por el primero y terminando por el último.

PASO 5: Sujeta el extremo suelto del hilo alrededor del poste exterior para que el hilo no se salga. Puedes hacerlo formando un nudo de la siguiente manera: Dale una vuelta al hilo (a). Coloca la vuelta sobre el poste exterior y tira del extremo para apretar (b).

PASO 6: Utiliza el gancho incluido para pasar la vuelta inferior de hilo enrollado por encima de la vuelta superior y de los postes. Cuando hayas finalizado, habrá una vuelta de hilo enrollada en los postes y habrás terminado de tejer la primera vuelta.

PASO 7: Vuelve a empujar el hilo enrollado hasta la base de los postes. Deshaz el nudo que hiciste en el paso 5, repite los pasos del 4 al 7 y habrás terminado de tejer la segunda vuelta.

PASO 8: Sigue de esa forma hasta que el tejido tenga la longitud deseada (consulta las medidas a continuación). El tejido terminado saldrá por la parte interior del telar. Tras tejer varias vueltas, podrás deshacer el lazo que hiciste en el paso 1 (en el poste exterior) y dejar que el hilo cuelgue.

IT: ISTRUZIONI – COME REALIZZARE UN BERRETTO

Il kit di tricotin manuali è composto da diversi tricotin di diversa misura: blu piccolo (per neonati), rosso medio (per bambini), verde grande e giallo extra-large.

Solitamente si consiglia di lavorare con due fili di lana pettinata presi assieme, oppure un filo di lana spessa.

SUGGERIMENTO: Se si usano due fili di maglia per lavorare il berretto, si possono scegliere colori diversi per creare un effetto multicolore originale.

SUGGERIMENTO: Se si desidera cambiare colore durante la lavorazione, si può farlo in ogni momento quando si ha solo una fila di anelli sui perni. Basta avvolgere l'estremità del nuovo colore al perno esterno, e continuare a lavorare normalmente con il nuovo colore. Accavallare la fila inferiore di anelli (del vecchio colore) su quella superiore (del nuovo colore) e sui perni. Continuare a lavorare con il nuovo colore. Dopo aver lavorato un paio di giri, annodare l'estremità del colore originale al filo iniziale del nuovo colore, disfando il mezzo nodo.

SUGGERIMENTO: Per realizzare un berretto per neonati, usare un solo filo per evitare che il berretto risulti troppo spesso.

COME SI INIZIA

PUNTO 1: Arrotolare il capo del filo sul perno che si trova sul bordo del cerchio. Far passare il filo del gomitolto tra l'ultimo e il penultimo perno.

PUNTO 2: Tenere il filo abbastanza morbido, farlo passare attorno al primo perno incrociandolo dietro (vedere le frecce nell'illustrazione). Ripetere con il secondo perno. Continuare a passare il filo attorno a tutti i perni, fino ad arrivare all'ultimo.

PUNTO 3: Premere tutti gli anelli di lana sulla base dei perni.

PUNTO 4: Fare nuovamente passare il filo attorno a tutti i perni, iniziando dal primo e finendo con l'ultimo.

PUNTO 5: Fissare l'estremità del filo di inizio al perno esterno, in modo che non si possa sciogliere. Si può farlo con un mezzo nodo come segue: formare un anello sul filo (a), agganciare l'anello al perno esterno e tirare l'estremità per stringerlo (b).

PUNTO 6: Usare l'uncinetto incluso per accavallare l'anello della fila inferiore sopra quello della fila superiore e sopra il perno. Ripetere per tutti gli anelli. Una volta finito, rimarrà una sola fila di anelli sui perni. Il primo giro di maglia è completato.

PUNTO 7: Premere nuovamente tutti gli anelli di lana alla base

dei perni. Disfare il mezzo nodo fatto al punto 5 e ripetere i punti da 4 a 7. Il secondo giro di maglia è completato.

PUNTO 8: Continuare allo stesso modo finché il lavoro è della lunghezza desiderata (vedere le misure sotto). Il lavoro scenderà all'interno del cerchio. Dopo aver lavorato diversi giri, è possibile legare l'anello fatto al passo 1, sul perno esterno, e lasciare pendere libera l'estremità.

FR: INSTRUCTIONS POUR TRICOTER

Le métier à tricoter (tricotin) bleu est à utiliser pour les petites tailles (bébés), le tricotin rouge pour les tailles moyennes (jeunes enfants), le tricotin vert pour les grandes tailles et le tricotin jaune pour les très grandes tailles.

Il est généralement préférable de tricoter avec deux brins de fils de laine à tricoter, maintenus ensemble, en les prenant comme un seul brin, ou en utilisant un brin de gros fil.

ASTUCE : Si l'on utilise deux brins de fil pour tricoter, on peut choisir deux couleurs différentes pour créer un effet multicolore unique.

ASTUCE : Si l'on veut changer les couleurs en tricotant, il est possible de le faire n'importe quand lorsqu'il n'y a qu'une ligne de fil sur les chevilles. Il suffit d'enrouler l'extrémité de la nouvelle couleur autour de la cheville extérieure et d'enrouler normalement le fil autour des chevilles. Tirer ensuite la ligne de fil du bas (de la couleur d'origine) vers le haut et au-dessus la ligne de fil du haut (de la nouvelle couleur) et au-dessus la cheville. Continuer à tricoter avec la nouvelle couleur. Après avoir tricoté quelques lignes, attacher l'extrémité du fil de la couleur d'origine à l'extrémité de la demi-maille (défaire tout d'abord la demi-maille) de la seconde couleur.

ASTUCE : Pour un chapeau de bébé, n'utiliser qu'un brin de fil pour éviter que le chapeau devienne trop volumineux.

POUR COMMENCER

ÉTAPE 1 : Enrouler l'extrémité du fil autour de la cheville extérieure sur le bord du métier à tricoter. Tirer l'extrémité longue du fil entre la première et la dernière cheville.

ÉTAPE 2 : Maintenir le fil modérément lâche, l'enrouler autour de la première cheville et le passer à l'arrière (suivre les flèches sur l'illustration). Répéter l'opération avec la seconde cheville. Continuer à enrouler le fil autour des chevilles jusqu'à ce que la dernière cheville soit atteinte.

ÉTAPE 3 : Pousser les mailles sur chaque cheville, à la base des chevilles.

ÉTAPE 4 : Enrouler encore une fois le fil autour de toutes les chevilles, en commençant par la première cheville pour terminer par la dernière.

ÉTAPE 5 : Fixer l'extrémité libre du fil autour de la cheville extérieure afin que le fil ne puisse pas se libérer. Ceci peut être effectué en formant une demi-maille de la manière suivante : former une boucle sur le fil (a). Enrouler la boucle sur la cheville extérieure et tirer l'extrémité pour serrer (b).

ÉTAPE 6 : Utiliser le crochet fourni pour lever la ligne de mailles du bas au-dessus de la ligne supérieure et des chevilles. Une fois terminé, on obtient une ligne de mailles sur les chevilles. La première ligne du tricot est maintenant terminée.

ÉTAPE 7 : Pousser à nouveau la ligne de mailles à la base des chevilles. Défaire la demi-maille formée à l'étape 5 et répéter les étapes 4 à 7. La seconde ligne du tricot est maintenant terminée.

ÉTAPE 8 : Procéder de cette manière jusqu'à la longueur de tricot souhaitée (voir mesures ci-dessous). Le tricot terminé sortira à l'intérieur du métier à tricoter. Après avoir tricoté plusieurs lignes, on peut défaire la maille fixée lors de l'étape 1 (sur la cheville extérieure) et laisser pendre le fil.

EL : ΟΔΗΓΙΕΣ ΠΛΕΞΙΜΑΤΟΣ

Ο μπλε αργαλειός είναι μικρός (για μωρά), ο κόκκινος είναι μεσαίου μεγέθους (για μικρά παιδιά), ο πράσινος αργαλειός είναι μεγάλος, και ο κίτρινος είναι πολύ μεγάλος.

Συνήθως είναι καλύτερα να πλέκετε με δύο νήματα μαζί από χτενιασμένο μαλλί ή στριμμένα νήματα (αντιμετωπίζοντας τα σαν ένα νήμα) ή να χρησιμοποιήσετε ένα νήμα από ογκώδη μαλλί.

ΥΠΟΔΕΙΞΗ: Αν χρησιμοποιείτε δύο νήματα στο πλέξιμο, μπορείτε να επιλέξετε δύο διαφορετικά χρώματα για να δημιουργήσετε ένα μοναδικό πολύχρωμο αποτέλεσμα.

ΥΠΟΔΕΙΞΗ: Αν θέλετε να αλλάξετε χρώματα, ενώ πλέκετε, μπορείτε να το κάνετε ανά πάσα στιγμή, ενώ υπάρχει μόνο μία σειρά του νήματος στις κεφαλές. Απλά τυλίξτε την άκρη του νέου χρώματος γύρω από το εξωτερικό «καρφάκι» και συνεχίστε με αυτό το νήμα γύρω από τις κεφαλές κανονικά. Στη συνέχεια, τραβήξτε την κάτω σειρά του νήματος (το αρχικό χρώμα) πάνω από την κορυφαία γραμμή του νήματος (το νέο χρώμα) και πάνω από την κεφαλή. Συνεχίστε το πλέξιμο με το νέο χρώμα. Μόλις έχετε πλέξει μερικές γραμμές, δέστε το τέλος του νήματος (το αρχικό χρώμα) με το δεύτερο χρώμα, που είναι δεμένο με μισό κόμπο (λύστε το μισό κόμπο).

ΥΠΟΔΕΙΞΗ: Όταν φτιάχνετε ένα καπέλο για μωρό, χρησιμοποιήστε μόνο ένα νήμα για να αποτρέψετε το καπέλο να γίνει πάρα πολύ ογκώδη.

ΑΣ ΑΡΧΙΣΟΥΜΕ

ΒΗΜΑ 1: Τυλίξτε τη άκρη του νήματος γύρω από το εξωτερικό «καρφάκι» στο πλάι του αργαλειού. Τραβήξτε το μακρύ άκρο του νήματος ανάμεσα στη πρώτη και τη τελευταία «κεφαλή» του κύκλου.

ΒΗΜΑ 2: Κρατήστε το νήμα μετριώς χαλαρό, τυλίξτε το γύρω από την πρώτη κεφαλή με μια στροφή (ακολουθήστε τα βέλη στην εικόνα). Επαναλάβετε στην δεύτερη κεφαλή. Συνεχίστε το τύλιγμα του νήματος γύρω από τις κεφαλές μέχρι να φτάσετε στην τελευταία.

ΒΗΜΑ 3: Σπρώξτε τις θηλιές του νήματος προς τα κάτω στη βάση σε κάθε κεφαλή.

ΒΗΜΑ 4: Για άλλη μια φορά, τυλίξτε το νήμα γύρω από όλες τις κεφαλές, αρχίζοντας με τη πρώτη και τελειώνοντας με τη τελευταία.

ΒΗΜΑ 5: Ασφαλίστε τη άκρη του νήματος γύρω από το εξωτερικό «καρφάκι» στο πλάι του αργαλειού, ώστε το νήμα να μην χαλαρώσει. Μπορείτε να το πετύχετε αυτό διαμορφώνοντας μισό κόμπο ως εξής: σχηματίστε μια θηλιά στο νήμα (α). Τοποθετήστε τη θηλιά στο εξωτερικό «καρφάκι» και τραβήξτε μέχρι να αφιξεί (b).

ΒΗΜΑ 6: Χρησιμοποιήστε το συμπεριλαμβανόμενο γάντζο για να σηκώσετε τη κάτω σειρά θηλιών νήματος πάνω από την κορυφαία σειρά και πάνω από τις κεφαλές. Όταν τελειώσετε, θα υπάρχει μια μόνο σειρά από θηλιές στις κεφαλές. Τώρα έχετε ολοκληρώσει την πρώτη σειρά του πλεξίματος.

ΒΗΜΑ 7: Για άλλη μια φορά, σπρώξτε τις θηλιές του νήματος προς τα κάτω στη βάση της κάθε κεφαλής. Λύστε το μισό κόμπο που διαμορφώσατε στο βήμα 5, και επαναλάβετε τα βήματα 4 – 7. Τώρα έχετε ολοκληρώσει την δεύτερη σειρά του πλεξίματος.

ΒΗΜΑ 8: Συνεχίστε με αυτό τον τρόπο μέχρι το πλέξιμο να έχει το μήκος που επιθυμείτε (δείτε τις μετρήσεις παρακάτω). Το τελειωμένο σας πλέξιμο θα βγει στο εσωτερικό του αργαλειού. Μετά το πλέξιμο αρκετών σειρών, μπορείτε να λύσετε τη θηλιά που κάνετε στο βήμα 1 (στο εξωτερικό «καρφάκι») και αφήστε το νήμα να κρέμεται.

PL: INSTRUKCJA WYKONYWANIA ROBÓTKI

Niebieskie krosno jest małe (dla niemowląt), czerwone krosno ma średni rozmiar (dla małych dzieci), zielone jest duże, a żółte bardzo duże.

Zazwyczaj najlepiej jest wykonać robótkę z dwóch nici włóczki (traktując je jak jedną) lub korzystać z jednej nici grubej włóczki.

WSKAZÓWKI: Jeżeli do robótki wykorzystujesz dwie nici włóczki, możesz połączyć ze sobą dwa różne kolory, aby stworzyć wyjątkowy, wielokolorowy efekt.

WSKAZÓWKI: Jeżeli podczas wykonywania robótki chcesz zmienić kolor, możesz zrobić to w każdej chwili, gdy na krośnie znajduje się jeden rząd pętelek. Po prostu nawlec końcówkę włóczki w nowym kolorze na zewnętrzny kołek, a następnie nawiń ją na kolki jak dotychczas. Potem naciągnij dolny rząd pętelek (w początkowo wybranym kolorze) na kolki nad górny rząd pętelek (w nowym kolorze). Kontynuuj robótkę przy użyciu włóczki w nowym kolorze. Po wykonaniu kilku rzędów przywiąż końcówkę włóczki w pierwszym kolorze do końcówki włóczki w

nowym kolorze, która została przywiązana do kolka zewnętrznego półszytkiem (najpierw odwiąż półszytk).

WSKAZÓWKI: Do wykonania czapki dla niemowlęcia wykorzystaj pojedynczą nić włóczki, aby splot nie był zbyt gruby.

ZACZYNAMY

KROK 1: Owiń koniec włóczki na zewnętrznym kolku na brzegu krosna. Przeciagnij długi koniec włóczki między pierwszym a ostatnim kolkiem.

KROK 2: Przytrzymując włóczkę stosunkowo luźno, owiń ją wokół pierwszego kolka i skrzyżuj na tyle zgodnicie ze strzałkami na rysunku). Powtórz te czynności na drugim kolku. Kontynuuj owijanie włóczki wokół kołków aż do ostatniego kolka.

KROK 3: Docisnij петельki na wszystkich kołkach do ich podstaw.

KROK 4: Ponownie owiń wszystkie kolki włóczką, zaczynając od pierwszego, a kończąc na ostatnim.

KROK 5: Zawinij luźny koniec włóczki na kolku zewnętrznym, aby nie mogła się poluzować. Możesz to zrobić, wykonując półszytk na zewnętrznym kolku i pociągnij za koniec włóczki, aby ją zacisnąć (b).

KROK 6: Użyj dołączanego haczyka, aby przenieść dolny rząd петельek na kolki nad górnym rzędem. Po zakończeniu tej czynności na kołkach będzie jeden rząd петельek. Pierwszy rząd robótki jest skończony.

KROK 7: Ponownie docisnij rząd петельek do podstawy kołków. Odwiąż półszytk założony w ramach kroku 5 i powtórz czynności od kroku 4 do 7. Drugi rząd robótki jest skończony.

KROK 8: Kontynuuj do momentu uzyskania żądanej długości (zobacz wymiary poniżej). Robótką będzie wysuwać się ze środka krosna. Po wykonaniu kilku rzędów możesz rozwiązać петельkę zawiązaną w ramach kroku 1 i pozwolić, aby koniec włóczki zwisał luźno.

LT: MEZGIMO INSTRUKCIJOS

Mėlynos staklės skirtos mažai (kūdikiams), raudonos staklės skirtos vidutinei (mažiems vaikams), žalios staklės skirtos didelei, o geltonos staklės skirtos labai didelei kepurei megzti. Paprastai geriausia megzti dviem šukuotiniu verpalu siūlais (mezgant juos kaip vieną siūlą) arba naudoti vieną storą siūlą.

PATARIMAS. Jei naudojate du siūlus, galite pasirinkti du skirtingas spalvas – taip mezginius atrodyti unikalnesnis.

PATARIMAS. Jei norite pakeisti spalvas megzdami, galite tai padaryti bet kurio metu, kai ant kabliukų yra viena siūlų eilutė. Tiesiog užvyniokite naujos spalvos siūlo galą aplink išorinio kabliuko galą ir vyniokite siūlus toliau įprasta tvarka. Tada patraukite apatinę siūlų eilutę (pradinę spalva) ant ir virš viršutinės eilutės siūlų (nauja spalva) ir per kabliuką. Ҁęškite mezgimą naujos spalvos siūlais.

Numegzę keletą eilučių, pririškite pradinę spalvos siūlo galą prie pusiau numegztos antrosios spalvos siūlo anksčiau išlėjęs (pirmiausia atkabinkite nuo kabliu).

PATARIMAS. Megzdami kūdikio kepurėle, naudokite tik vieną siūlą, kad ji nebūtų pernelyg išsipūtusi.

PRADĖKIME

1 ŽINGSNIS. Užvyniokite siūlo galą aplink išorinę kilpą staklių gale. Įvertkite ilgą siūlo galą tarp pirmojo ir paskutiniojo kabliuko.

2 ŽINGSNIS. Siūlo neįtempkite, apvyniokite jį aplink pirmąjį kabliuką ir sukryžiuokite gale (pagal rodykles iliustracijoje). Pakartokite tai su antruoju kabliuku. Vyniokite siūlą aplink kabliukus, kol pasieksite paskutinįjį.

3 ŽINGSNIS. Patraukite siūlą ant kiekvieno kabliuko jo pagrindo link.

4 ŽINGSNIS. Dar kartą apvyniokite siūlus aplink visus kabliukus, pradėdami pirmuoju ir baigdami paskutiniuoju.

5 ŽINGSNIS. Apsukite laisvus siūlų galus aplink išorinį kabliuką taip, kad siūlai neišsilaisvintų. Tai galima padaryti suformavus puse kablio taip: padarykite kilpą iš siūlo (a). Užmaukite kilpą ant išorinio kabliuko ir patraukite galą, kad užveržtumėte (b).

6 ŽINGSNIS. Priedami kabliuku pakelkite apatinę siūlų kilpų eilutę per viršutinę eilutę ir per kabliukus. Kai baigsite, ant kabliukų bus viena kilpų eilė. Dabar baigėte megzti pirmąją eilę.

7 ŽINGSNIS. Dar kartą pastumkite kilpų eilutę kabliukų pagrindu link. Išardykite pusę kablio, kurį padarėte 5 veiksmo metu, ir pakartokite veiksmus nuo 4 iki 7. Dabar baigėte antrąją mezginio eilutę.

8 ŽINGSNIS. Tokiu būdu tęškite, kol numegsime norimo ilgio mezginį (žr. matmenis toliau). Baigtas mezginy susidarys staklių viduje. Numegzę keletą eilučių, galite išardyti kilpą, kurią padarėte atlikdami 1 veiksmą (ant išorės kabliuko). Palikite siūlą kaboti.

LV: ADIŠANAS NORĀDĪJUMI

Zilais rāmis ir paredzēts mazam izmēram (zīdaiņi), sarkanais rāmis — vidējam izmēram (mazi bērni), zaļais rāmis ir paredzēts liēlam izmēram, bet dzeltenais — īpaši liēlam.

Ieteicams adīt, izmantojot divus ķemdzijas pavedienus (kopā kā vienu pavedienu) vai vienu biezās dzijas pavedienu.

ITEIKUMS. Ja izmantojat divus dzijas pavedienus, varat izvēlēties divas dažādas krāsas, lai izveidotu neatkātojamu daudzkrāsu efektu.

ITEIKUMS. Ja adīšanas gaitā vēlaties mainīt pavediena krāsu, varat to izdarīt jebkurā brīdī, kad uz tapīnām ir tikai viena cilpu rinda. Vienkārši aptiniet citas krāsas dzijas pavedienu ap ārējo tapīnu un tiniet dziju ap tapīnām kā parasti. Pēc tam pārvelciet apakšējo cilpu rindu (sākotnējā krāsa) pāri augšējai cilpu rindai (jaunā krāsa) un pāri tapīnām. Turpiniet adīt ar jaunās krāsas dziju. Kad ir noadītas vairākas rindas, piesieniet sākotnējās krāsas pavedienu pie jaunās krāsas pavediena cilpas mezgla gala (vispirms atvienot cilpas mezglu).

ITEIKUMS. Adot cepuri zīdaiņim, izmantojiet tikai vienu dzijas pavedienu, lai cepure nebūtu pārāk bieza.

DARBA SĀKŠANA

1. DARBĪBA. Aptiniet dzijas pavediena galu ap ārējo tapīnu, kas atrodas rāmja malā. Ievelciet dzijas pavediena garāko galu starp pirmo un pēdējo tapīnu.

2. DARBĪBA. Turiet dzijas pavedienu vidējī cieši, aptiniet to ap pirmo tapīnu un sakrustojiet to aizmugurē (sekojiet bultiņām ilustrācijā). Atkārtojiet to pašu darbību ar otru tapīnu. Turpiniet tīt dzijas pavedienu ap tapīnām, līdz sasniedzat pēdējo tapīnu.

3. DARBĪBA. Piespiediet katru cilpu pie tapīnas pamatnes.

4. DARBĪBA. Vēlreiz aptiniet dzijas pavedienu ap katru tapīnu, sākot no pirmās tapīnas līdz pēdējai tapīnai.

5. DARBĪBA. Nostipriniet dzijas pavediena brīvo galu ap ārējo tapīnu tā, lai dzija būtu nostiepta. Varat to izdarīt, arī izveidojot cilpas mezglu, šādi: a) izveidojiet pavediena cilpu; b) uzliect cilpu uz ārējās tapīnas un pavēlciet pavedienu, lai to nostiprinātu.

6. DARBĪBA. Izmantojot komplektācijā iekļauto āķi, pārvelciet apakšējo cilpu rindu pāri augšējai cilpu rindai un pāri tapīnām. Kad tas izdarīts, uz tapīnām paliek viena cilpu rinda. Ir pabeigta pirmā adījuma rinda.

7. DARBĪBA. Vēlreiz piespiediet cilpu rindu pie tapīnu pamatnes. Atbrīvojiet 5. darbībā izveidoto cilpas mezglu un atkārtojiet no 4. līdz 7. darbībai.

8. DARBĪBA. Turpiniet šādi darboties, līdz adījums ir vēlamajā garumā (zemāk skatiet izmēru tabulu). Gatavais adījums atrodas rāmja iekšpusē. Kad ir uzadātas vairākas rindas, varat atbrīvot 1. darbībā izveidoto cilpu (uz ārējās tapīnas), ļaujot pavedienam brīvi karāties.

RU: ИНСТРУКЦИИ ПО ВЯЗАНИЮ

Синий лум предназначен для изделий маленького размера (для младенцев), красный лум — для изделий среднего размера (для детей младшего возраста), зеленый лум — для изделий большого размера и желтый лум — для изделий очень большого размера.

Рекомендуется вязать в две нити при использовании шерстяной пряжи или в одну при использовании объемной пряжи.

COBET: при вязании в две нити можно использовать пряжу разных цветов для создания уникального разноцветного узора.

COBET: если вы хотите использовать нить нового цвета, это можно сделать в любое время при условии, что на зубцах находится только один ряд петель. Просто обмотайте нить другого цвета вокруг внешнего зубца, а затем намотайте ее на все зубцы. После этого, придержите нижний ряд нити (первоначальный цвет) над верхним рядом (новый цвет) и проденьте через зубцы. Продолжайте вязать нитью нового

цвета. Провязав несколько рядов, привяжите конец нити первоначального цвета к концу нити нового цвета, завязанному в петельный узел (его необходимо сначала развязать).

СОВЕТ: шапку для новорожденных рекомендуется вязать в одну нить. В противном случае она может получиться слишком объемной.

ИТАК, НАЧЕМ

ШАГ 1 Обмотайте конец нити вокруг зубца, находящегося с внешней стороны лума. Протяните длинный конец нити между первым и последним зубцами.

ШАГ 2 Сохраняйте умеренное натяжение нити. Обмотайте нить вокруг первого зубца и проведите ее за ним (как показано стрелками на рисунке). Повторите то же самое на втором зубце. Продолжайте наматывать нить вокруг зубцов, пока не дойдете до последнего.

ШАГ 3 Подтолкните намотанную пряжу к основанию зубцов.

ШАГ 4 Снова намотайте пряжу вокруг всех зубцов, от первого и до последнего.

ШАГ 5 Закрепите свободный конец нити на внешнем зубце, чтобы изделие не начало распускаться. Это можно сделать, завязав петельный узел следующим образом: сделайте петлю из нити (рис. а); наденьте петлю на внешний зубец и потяните за конец, чтобы затянуть узел (рис. б).

ШАГ 6 При помощи крючка, входящего в комплект, приподнимите нижний ряд над верхним и проденьте через зубцы. В итоге на зубцах должен получиться один ряд петель. Первый ряд будущего изделия готов.

ШАГ 7 Снова подтолкните ряд петель к основанию зубцов. Развяжите петельный узел, затянутый на шаге 5, и повторите шаги 4–7. Готов второй ряд петель.

ШАГ 8 Продолжайте выполнять ту же последовательность действий, пока изделие не достигнет желаемой длины (см. информацию о размерах ниже). Вязаное изделие будет формироваться внутри лума. Провязав несколько рядов, вы можете развязать узел, сделанный на шаге 1 (на внешнем зубце), и освободить нить.

FI: NEULONTAONJE

Sininen rengas on pieni (vauvoille), punainen rengas on keskikokoinen (pienille lapsille), vihreä rengas on iso, ja keltainen rengas on XL-kokoinen.

Yleensä kannattaa neuloa kahdella langalla (niin että kaksi lankaa yhdessä ovat kuin yksi lanka) tai käyttää paksua lankaa.

VINKKI: Jos käytät tuplalankaa, voit valita kahta eriväristä lankaa, niin saat hauskan monivärisen ilmeen.

VINKKI: Jos haluat vaihtaa värejä kesken neulomisen, voit tehdä sen aina silloin, kun tapeilla on vain yksi rivi lankaa. Kierrä uuden langan pää renkaan reunassa olevan tapin ympärille, ja jatka langan kiertämistä tappien ympärillä tavalliseen tapaan. Vedä sitten alarivi (alkuperäinen väri) yli tappien ja yläreunan langan (uusi väri). Jatka neulomista uudella värillä. Kun olet kutonut pari kerrosta, sido alkuperäisen värin langanpää uuden värin puolisolmulun päähän (pura ensin puolisolmu).

VINKKI: Vauvan hattu kannattaa neuloa yksinkertaisesta langasta, niin hatusta ei tule liian paksu.

ALOITETAAN

VAIHE 1: Kierrä langan pää renkaan reunassa olevan tapin ympärille. Vedä lanka ensimmäisen ja viimeisen tapin välistä.

VAIHE 2: Pidä lanka suhteellisen löysänä ja kierrä se ensimmäisen tapin ympärillä ja laita ristiin takapuolelta (seuraa kuvan nuolia).

Toista sama toisen tapin kohdalla. Jatka langan kiertämistä tappien ympärille, kunnes olet viimeisessä tapissa.

VAIHE 3: Työnnä tapeissa olevat lankasilmukat tappien tyviin.

VAIHE 4: Kierrä taas lanka tappien ympärille aloittaen ensimmäisestä tapista ja päätyen viimeiseen.

VAIHE 5: Kiinnitä langan pää renkaan reunassa olevan tapin ympärille, jotta lanka ei pääse löystymään. Siihen voi tehdä puolisolmun: tee lankaan silmukka (a), aseta se reunatappiin ja kiristä (b).

VAIHE 6: Nosta paketissa olevan koukun avulla alimmainen rivi silmukoita ylärivin päälle ja tappien yli. Kun olet saanut kaikki silmukat nostettua, tapeilla ei ole kuin yksi rivi silmukoita. Olet nyt neulonut ensimmäisen kerroksen.

VAIHE 7: Työnnä taas silmukkarivi tappien tyviin. Avaa vaiheessa 5 tekemäsi puolisolmu, ja toista vaiheet 4-7. Olet nyt neulonut toisen kerroksen.

VAIHE 8: Jatka näin, kunnes neulos on haluamasi pituista (ks. mitat tästä alta). Valmis neulos roikkuu renkaan sisäpuolella. Kun olet kutonut useamman kerroksen, voit purata vaiheessa 1 (reunatappiin) tekemäsi silmukan ja jättää langan roikkumaan.

PT: INSTRUÇÕES PARA TRICOTAR

O tear azul é pequeno (para bebés), o vermelho é médio (para crianças pequenas), o tear verde é grande e o tear amarelo é extra largo.

Geralmente é melhor tricotar com dois fios de lã juntos (tratando-os como se fossem um só fio) ou usar só um fio de lã volumoso.

DICA: Se estiver a usar dois fios para tricotar, pode escolher duas cores diferentes para criar um efeito multicolorido único.

DICA: Se quiser mudar as cores enquanto estiver a tricotar, pode fazê-lo a qualquer momento, enquanto há apenas uma fila de fios nos pinos. Basta enrolar a ponta da nova cor ao redor do pino exterior e enrolar o fio ao redor dos pinos, como faria normalmente. Em seguida, puxe a fila inferior dos fios (a cor original) para cima e sobre a fila superior do fio (a nova cor) e sobre o pino. Continue a tricotar com a nova cor. Depois de ter tricotado um par de filas, amarre o fim do fio da cor original ao meio-nó (desfaça o meio-nó primeiro) da segunda cor.

DICA: Ao fazer um gorro para bebé, use apenas um fio para evitar que o gorro se torne demasiado volumoso.

PASSO 1: Enrole a extremidade do fio ao redor do pino exterior na extremidade do tear. Puxe a ponta mais longa do fio entre o primeiro e o último pino.

PASSO 2: Mantenha o fio ligeiramente frouxo, enrole-o em torno do primeiro pino e cruze-o atrás (siga as setas na ilustração).

Repita com o segundo pino. Continue a enrolar o fio ao redor dos pinos até chegar ao último pino.**PASSO 3:** Empurre os laços de fio em cada pino para a base dos pinos.

PASSO 4: Mais uma vez, enrole o fio em torno de todos os pinos, começando com o primeiro pino e acabando com o último.

PASSO 5: Prenda a ponta solta do fio ao redor do pino externo de modo ao fio não se soltar. Pode fazê-lo através da formação de um meio nó da seguinte forma: forme um laço com o fio (a). Coloque o laço no pino externo e puxe a ponta para apertar (b).

PASSO 6: Use o gancho que vem incluído para levantar a fila inferior de laços por cima da fila superior e sobre os pinos. Quando acabar, haverá só uma fila de laços nos pinos. Está assim concluída a primeira linha de tricô.

PASSO 7: Empurre de novo a fila de laços para a base dos pinos. Desfaça o meio nó que formou no passo 5, e repita os passos 4 a 7. Está assim concluída a segunda fila de tricô.

PASSO 8: Continue dessa maneira até que o tricô tenha o comprimento que pretende (veja medidas abaixo). O tricô acabado sairá pelo interior do tear. Depois de tricotar várias filas de tricô, poderá desfazer o laço fez no passo 1 (no pino externo) e deixar o fio pendurado.

CS: NÁVOD NA PLETENÍ

Modrý pletací kruh je malý (pro miminka), červený je střední (pro malé děti), zelený je velký a žlutý je extra velký.

Obvykle je nejlepší pletět se dvěma prameny pletací česané příze drženyji pohromadě (jako by byly jeden pramen) nebo použít jeden pramen objemné příze.

TIP: Pokud k pletení používáte dva prameny příze, můžete si vybrat dvě rozdílné barvy pro vytvoření jedinečného vícebarevného efektu.

TIP: Pokud chcete během pletení změnit barvy, můžete tak udělat kdykoliv, kdy máte jen jednu řadu příze na količcích. Jednoduše namotejte konec nové barvy na vnější količek a navijete přízi kolem háčku jako obvykle. Poté vytáhněte spodní řadu příze (původní barva) a natáhnete ji přes vrchní řadu příze (nová barva) a přes količek. Pokračujte v pletení s novou barvou. Jakmile upletete několik řad, uvažte konec příze původní barvy k napul uvázanému konci (nejprve odvažte napul uvázanou přízi) příze druhé barvy.

TIP: Pokud vyrábíte čepici pro miminko, používejte pouze jeden pramen příze, aby čepice nebyla příliš objemná.

ZAČNĚME

KROK 1: Namotejte konec příze kolem vnějšího kolíčku na okraji pletacího kruhu. Natáhněte dlouhý konec příze mezi první a poslední kolíček.

KROK 2: Udržujte přízi přiměřeně volnou, namotejte ji na první kolíček a vzadu ji překřížte (podle šipek na obrázku). Totéž opakujte s druhým kolíčkem. Pokračujte v namotávání příze na kolíčky dokud se nedostanete k poslednímu kolíčku.

KROK 3: Přitlačte smýčky příze na každém kolíčku ke spodní části kolíčku.

KROK 4: Ještě jednou namotejte přízi na všechny kolíčky. Začněte s prvním kolíčkem a skončete u posledního.

KROK 5: Zajistěte volný konec příze na vnějším kolíčku tak, aby se příze neuvolnila. To můžete udělat vytvořením poloviční smýčky podle následujícího: vytvořte smýčku na přízi (a). Umístěte smýčku na vnější kolíček a zatáhněte konec pro utažení. (b).

KROK 6: Použijte přiloženou Jehlici pro nadzvednutí spodní řady smýček přes vrchní řadu a přes kolíčky. Až skončíte, bude na kolíčkách jedna řada smýček. Nyní jste dokončili první řadu pletení.

KROK 7: Ještě jednou zatlačte řadu smýček ke spodní části kolíčku. Odvažte poloviční smýčku vytvořenou v kroku 5 a opakujte kroky 4 až 7. Nyní jste dokončili druhou řadu pletení.

KROK 8: Pokračujte tímto způsobem dokud neupletete požadovanou délku (viz míry níže). Dokončené pletení vyjde na vnitřní straně pletacího kruhu. Po upletení několika řad, můžete rozvázat smýčku, kterou jste vytvořili v kroku 1 (na vnějším kolíčku), a nechat přízi viset.

SK: NÁVOD NA PLETENIE

Modrý pletací kruh je malý (pre dojčatá), červený kruh je stredne veľký (pre malé deti), zelený okruh je veľký a žltý kruh je veľmi veľký.

Zvyčajne je najlepšie začať pliesť z dvoch prameňov česaných pradzi na pletenie spolu (akoby tvorili jedno vlákno) alebo z jedného prameňa objemnej priadze.

TIP: Ak na pletenie používate dva pramene priadze, môžete skombinovať dve rôzne farby a vytvoriť tak jedinečný rôznofarebný dojem.

TIP: Ak budete chcieť počas pletenia zmeniť farby, môžete tak kedykoľvek urobiť, keď je na kolíkoch len jeden rad priadze. Jednoducho oviňte koniec novej farby okolo vonkajšieho kolíka a priadzu oviňte okolo kolíkov tak, ako bežne. Potom potiahnite spodný rad priadze (pôvodnej farby) nahor cez horný rad priadze (novej farby) a cez kolíky. V pletení pokračujte novou farbou. Keď dokončíte niekoľko radov, upevnite koniec priadze pôvodnej farby s polovičným uzlom na konci (uzol najprv rozväzíte) druhej farby.

TIP: Pri pletení dojčenskej čiapky používajte len jeden prameň priadze, aby ste predišli nadmernej veľkosti čiapky.

ZAČNĚME

KROK 1: Oviňte koniec priadze okolo vonkajšieho kolíka na hrane pletacího kruhu. Potiahnite dlhý koniec priadze smerom nahor medzi prvým a posledným kolíkom.

KROK 2: Dbajte, aby bola priadza mierne volná, oviňte ju okolo prvého kolíka a vzadu prekřížte (podľa inštrukcií na obrázku). Postup zopakujte s druhým kolíkom. Pokračujte v oviňování priadze okolo kolíkov, pokiaľ nedosiahnete posledný kolík.

KROK 3: Očká priadze na jednotlivých kolíkoch pritlačte až na pletací kruh.

KROK 4: Znova oviňte priadzu okolo všetkých kolíkov, začnite od prvého smerom k poslednému.

KROK 5: Upevnite volný koniec priadze na vonkajšom kolíku, aby sa priadza neuvolnila. Môžete tak urobiť vytvorením polovičného uzla nasledujúcim postupom: z priadze vytvorte očko (a). Očko umiestnite na vonkajší kolík a na upevnenie potiahnite za jeden koniec (b).

KROK 6: Pomocou priloženého háčika zdvihnite spodný rad očiek priadze nad vrchný rad a ponad kolíky. Keď skončíte, na kolíkoch

zostane len jeden rad priadze. Úspešne ste dokončili prvý rad pletenia.

KROK 7: Znova pritlačte rad očiek až na pletací kruh. Uvoľnite polovičný uzol, ktorý ste vytvorili v kroku 5, a opakujte kroky 4 až 7. Úspešne ste dokončili druhý rad pletenia.

KROK 8: Postup opakujte, kým nezískate požadovanú dĺžku pletenia (pozri rozmery nižšie). Dokončené pletenie sa nachádza vnútri pletacieho kruhu. Po upletení niekoľkých radov môžete rozväzať očko z kroku 1 (na vonkajšom kolíku) a priadzu nechať voľne visieť.

ET: KUDUMISALUHISED

Sinine kudumisalus on väike (imikutele), punane kudumisalus on keskmise suurusega (väikestele lastele), roheline kudumisalus on suur ning kollane kudumisalus on väga suur.

Kõige parem on kududa nii, et kaht kammlõnga hoitakse koos (kasutades neid ühe lõngana) või kasutades üht paksemat lõnga.

NÕUANNE. Kui kasutate kudumiseks kaht lõnga, võite valida erinevad värvid ainultade mittedärvilise tulemuse saamiseks.

NÕUANNE. Kui soovite kudumise ajal värve vahetada, võite seda teha mis tahes ajal, kui pulkadel on ainult üks lõngarida. Kerige lihtsalt uut värvil lõnga ots väliste pulga ümber ning kerige lõng pulkade ümber tavapärasel viisil. Seejärel tõmmake lõnga alumine rida (algne värv) üle lõnga ülemise rea (uus värv) ning pulga. Jätkake kudumist uut värvilõngaga. Kui olete paar rida kudunud, siduge algset värvilõnga ots teist värvilõnga pooleldi kinnitatud otsa külge (võtke esmalt ots lahti).

NÕUANNE. Imikutele mütsi kudumisel kasutage ainult üht lõnga, et müts ei tuleks liiga suur.

ALUSTAME

1. **SAMM.** Kerige lõngaots välise pulga ümber kudumisaluse serva. Tõmmake lõnga pikk ots üles esimese ja viimase pulga vahelt.

2. **SAMM.** Hoidke lõnga lõdvemalt, kerige see esimese pulga ümber ning ristake see tagantpoolt (vt nooli joonisel). Korrake toiminguid teisel pulgal. Jätkake pulkade ümber kerimist, kuni jõuate viimase pulgani.

3. **SAMM.** Lükake iga pulga kudumissilmused pulkade alumisesse osasse.

4. **SAMM.** Kerige jälle lõng ümber kõigi pulkade, alustades esimesest pulgast ja lõpetades viimasega.

5. **SAMM.** Kinnitage lõnga lahinte ots välise pulga ümber nii, et lõng ei tule lahti. Selleks võite lõnga pooleldi kinnitada järgmiselt: tehke lõngast silmus (a); asetage silmus välisele pulgale ja tõmmake lõngaotsast selle pinguldamiseks (b).

6. **SAMM.** Kasutage kaasas olevat heegelnõela, et tõsta lõngasilmuste alumine rida üle pealmise rea ja üle pulkade. Kui olete lõpetanud, on pulkadel uus rida silmuseid. Nüüd on esimene kudumisrida valmis.

7. **SAMM.** Lükake silmusterida uuesti pulkade alumisse osasse. Võtke juures tehtud poolkinnitus lahti ning korrake samme 4 kuni 7. Nüüd on teine kudumisrida valmis.

8. **SAMM.** Jätkake, kuni kudum on soovitud pikkusega (vt mõõtmel allpool). Kudum jääb kudumisaluse sisemisele poolele. Pärast mitme rea kudumist võite etapis 1 (välisel pulgal) tehtud silmuse lahti võtta ja lasta lõngal ripuda.

HU: KÖTÉSI ÚTMUTÁÓ

A két szövőkeret kicsi (csecsemőknek), a piros szövőkeret közepes (kisgyermeknek), a zöld szövőkeret nagy, a sárga szövőkeret pedig extra nagy.

A kötéshez általában két sodrat fésült fonalat érdemes összefogni (vagyis úgy kezelni őket, mintha egy sodrat lennének), vagy egy sodrat vastag fonalat érdemes használni.

TIPP: Ha két sodrat fonalat használ a kötéshez, különböző színeket választhat, és egyedi többszínű hatást érhet el.

TIPP: Ha kötés közben szeretne színt váltani, ezt bármikor megteheti, amikor csak egy sor fonal van a peckeken. Egyszerűen tekerje az új szín végét a külső pecek köré, és a szokásos módon tekerje a fonalat a pecek köré. Majd húzza fel az alsó fonalsort (az eredeti színt) a felső fonalsor (az új szín) fölé, majd pedig a

pecek köré. Folytassa a kötést az új színnel. Miután már megkötött néhány sort, kösse az eredeti színű fonal végét a második szín félbogójának a végéhez (először bontsa ki a félbogot).

TIPP: Ha csecsemőnek köt sapkát, csak egy sodrat fonalat használjon, nehogy a sapka túl vastag legyen.

KEZDJÜK EL!

1. LÉPÉS: Kösse a fonal végét a külső pecek köré a szövőkeret szélén. Húzza át a fonal hosszú végét az első és az utolsó pecek között.

2. LÉPÉS: Tartsa a fonalat enyhén meglazítva, tekerje az első pecek köré, majd keresztezze a hátoldalon (kövesse a nyilakat az ábrán). Ezt ismétlje meg a második pecekkel is. Folytassa a fonal körültekerését a pecek körül egészen addig, amíg el nem éri az utolsó pecket.

3. LÉPÉS: Nyomkodja le a fonalhurokokat minden egyes pecken a pecek aljához.

4. LÉPÉS: Ismét tekerje a fonalat az összes pecek köré, az első pecektől az utolsóig.

5. LÉPÉS: Rögzítse a fonal szabad végét a külső pecek köré, hogy a fonal ne lazulhasson ki. Ezt egy félbog kialakításával végezheti el a következő módon: készítsen hurkot a fonalon (a). Helyezze a hurkot a külső pecekre, és a megszorításhoz húzza meg a végén (b).

6. LÉPÉS: A zárt horog felhasználásával emelje fel a fonalhurokok alsó sorát a felső sor, illetve a pecek fölé. Amikor befejezi, egy sornyi hurok lesz a peckeken. Ezzel befejezte a kötés első sorát.

7. LÉPÉS: Ismét nyomkodja le a huroksorokat a pecek aljához. Bontsa ki az 5. lépésben kialakított félbogot, és ismétlje meg a 4–7. lépést. Ezzel befejezte a kötés második sorát.

8. LÉPÉS: Folytassa így a kötést mindaddig, amíg az el nem éri a kívánt hosszt (a méreteket lásd alul). Kész kötése a szövőkeret belső oldalán lóg le. Néhány sor megkötése után kioldhatja az 1. lépésben (a külső pecken) készített hurkot, és hagyhatja lógni a fonalat.

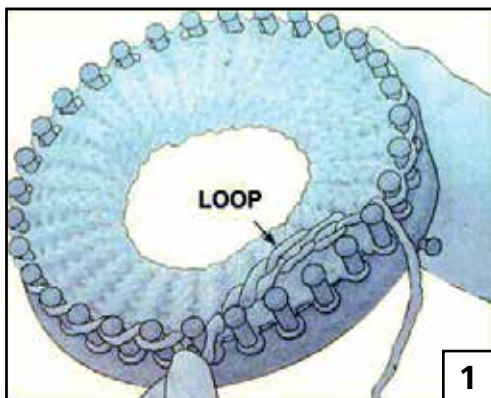

DA: SÅDAN LAYER DU EN KANT PÅ HATTEN

1. TRIN: Sørg for, at der kun er én række løkker på tapperne. Skub rækken af løkker helt ned på tapperne. Fra den indvendige side af væven trækker du løkkerne fra den første række hen over de tilsvarende tapper på følgende måde: Træk det lange løse stykke garn op fra begyndelsen af strikketøjet, og placer det mellem den første og sidste tap. Det gør det nemmere at rette løkkerne ind i forhold til tapperne. "Løkken" er faktisk det lange stykke garn, der løber mellem to masker (se illustrationen). Begynd med tappen til højre for det oprindelige stykke løse garn, og træk løkkerne op, indtil alle tapperne er brugt. Nu er der to rækker garnløkker på tapperne.

2. TRIN: Brug nålen til at løfte den nederste række løkker hen over den øverste række og tapperne, ligesom i 6. trin under "Kom godt i gang".

3. TRIN: Fortsæt med at sno garn omkring tapperne og løfte den nederste række hen over den øverste række og tapperne, ligesom du gjorde, før du gik i gang med at lave kanten. Tappesæt, indtil hatten har den ønskede længde: 16,5-19 cm (small), 18-20 cm (medium) eller 20-23 cm (large/extra large). Gå videre til afsnittet "Sådan afslutter du hattens top".

SV: LÄGGA TILL EN KANT PÅ MÖSSAN

STEG 1: Se till att det bara är en rad med öglor på alla piggarna.

Tryck ned raden av öglor i botten av piggarna. Gå till insidan av stickringen och dra öglorna från det första varvet av stickningen över motsvarande pigg på följande sätt: dra upp den långa delen av det lösa garnet i början av stickningen och lägg det mellan de första och sista piggarna. Detta hjälper dig att få öglorna och piggarna att bilda en rak linje. "Ögla" är i själva verket den långa garnsträng som löper mellan två maskor (se bild). Börja med piggan till höger om den ursprungliga lösa garnändan, och dra upp öglorna tills alla piggarna är täckta. Nu finns det två rader med garnöglor på piggarna.

STEG 2: Använd den medföljande virknålen för att dra den nedre raden av öglor över den översta raden och piggarna, precis som i Steg 6 under rubriken "Låt oss börja".

STEG 3: Fortsätt att linda garnet runt piggarna och att dra den nedre raden över den övre raden och piggarna, precis som du gjorde innan du började skapa kanten. Fortsätt tills mössan har önskad storlek: 16,5-19 cm (liten mössa), 18-20 cm (medelstor mössa), eller 20-23 cm (stor/extra stor mössa). Fortsätt till avsnittet "Hur mössan sys ihop".

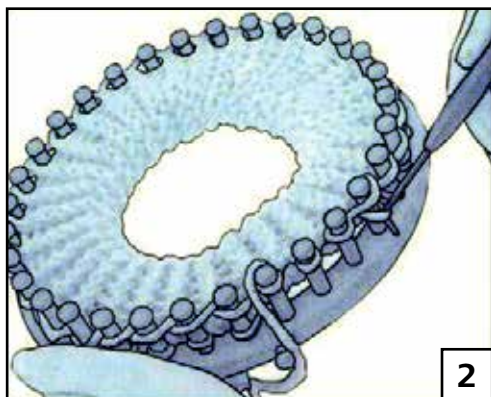

NO: SLIK LAGER DU EN KANT PÅ LUA

1. TRINN: Sørg for at det bare er en løkkerække på tappene. Skyv rekken av løkker helt ned på tappene. Fra den innvendige siden av veven trekker du løkkene fra den første rekken over de tilsvarende tappene på følgende måte: Trekk det lange løse garnet opp fra begynnelsen av strikketøyet, og plasser det mellom den første og siste tappen. Det gjør det lettere å rette løkkene inn i forhold til tappene. "Løkken" er faktisk det lange garnstykket som går mellom to masker (se illustrasjonen). Begynn med tappen til høyre for det opprinnelige løse garnstykket, og trekk løkkene opp til alle tappene er brukt. Nå er det to rekker garnløkker på tappene.

2. TRINN: Bruk nålen til å løfte den nederste rekken av løkker over den øverste rekken og tappene, som i 6. trinn under "Kom godt i gang".

3. TRINN: Fortsett med å tvinne garnet rundt tappene og løft den nederste rekken hen over den øverste rekken og tappene, som du gjorde før du gikk i gang med å lage kanten. Fortsett til lua har den ønskede lengde: 16,5-19 cm (small), 18-20 cm (medium) eller 20-23 cm (large/extra large). Gå videre til avsnittet "Slik avslutter du luas topp".

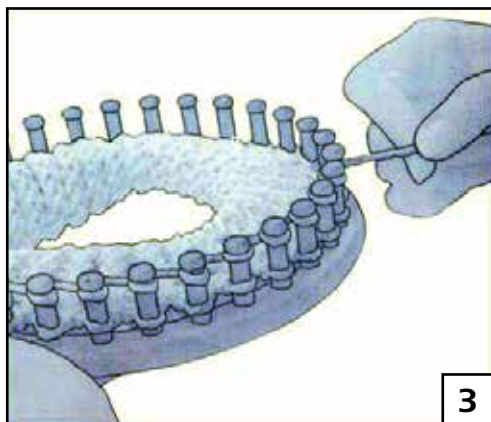

EN: ADDING A BRIM TO YOUR HAT

STEP 1: Make sure there is only one row of loops on all the pegs. Push the row of loops to the base of the pegs. Reach inside the loom and pull the loops from the first row of knitting over the corresponding pegs as follows: pull up the long piece of loose yarn at the beginning of the knitting and place it between the first and last pegs. This will help you align the loops with the pegs. The "loop" is actually the long bar of yarn that runs between two

stitches (see illustration). Starting with the peg to the right of your original loose piece of yarn, pull the loops up until all of the pegs are covered. There are now two rows of yarn loops on the pegs.
STEP 2: Use the hook to pull the bottom row of loops over the top row and the pegs, just as in Step 6 under "Let's begin".
STEP 3: Continue winding the yarn around the pegs and pulling the bottom row over the top row and the pegs, just like you were doing before you started making the brim. Continue until the hat has the desired length: 16,5-19 cm (small hat), 18-20 cm (medium hat), or 20-23 cm (large/extra large hat). Proceed to the "Finishing the top of your hat" section.

DE: DIE MÜTZE MIT EINEM BÜNDCHEN VERSEHEN

SCHRITT 1: Sicherstellen, dass die Stifte nur eine Schlaufenreihe aufweisen. Die Garnschlaufen an jedem Stift nach unten schieben. In den Strickring greifen und die Schlaufen der ersten Strickreihe folgendermaßen über die entsprechenden Stifte ziehen: das lange Ende des losen Garns am Anfang des Strickwerks aufnehmen und zwischen den ersten und den letzten Stift legen. Dadurch können die Schlaufen an den Stiften ausgerichtet werden. Die „Schlaufe“ ist das lange Garnstück zwischen zwei Maschen (siehe Abbildung). Mit dem Stift rechts von dem losen Garnende beginnen und die Schlaufen nach oben ziehen, bis alle Stifte bedeckt sind. Auf den Stiften befinden sich nun zwei Reihen von Garnschlaufen.

SCHRITT 2: Mit dem Haken die untere Schlaufenreihe über die obere Schlaufenreihe und die Stifte heben – siehe Schritt 6 unter „FANGEN WIR AN“.

SCHRITT 3: Wie zu Anfang das Garn weiter um die Stifte wickeln und die untere Reihe über die obere Reihe und die Stifte heben. Fortfahren, bis die Mütze die gewünschte Länge hat: 16,5-19 cm (Mütze Größe S), 18-20 cm (Mütze Größe M) oder 20-23 cm (Mütze Größe L/XL). Weiter zum Abschnitt „DIE MÜTZE ABSCHLIESSEN“.

NL: EEN MUTS MET EEN RAND

STAP 1: Zorg ervoor dat op alle pinnen één rij lussen staat. Duw de rij lussen bij alle pinnen naar beneden. Zet nu vanuit de binnenkant van de ring alle lussen van de eerste toer terug over hun pinnen: trek de lange begindraad tussen de eerste en laatste pin naar buiten om de lussen met de pinnen te kunnen uitlijnen. De "lus" is het lange stuk garens tussen twee steken (zie de afbeelding). Begin met de pin rechts van uw begindraad en haal de lussen omhoog over alle pinnen. Nu staan op alle pinnen twee toeren.

STAP 2: Gebruik het haakje om de onderste rij lussen over de bovenste rij en de pinnen te halen, zie Stap 6 onder "Hoe begint u".

STAP 3: Wickel het garens rond de pinnen en trek de onderste rij lussen over de bovenste rij en de pinnen, zoals u deed voordat u aan de rand begon. Brei door tot de muts de gewenste lengte heeft: 16,5-19 cm (kleine muts), 18-20 cm (middelgrote muts) of 20-23 cm (grote/extra grote muts). Ga verder naar het hoofdstuk "De bovenkant van uw muts".

ES: CÓMO AÑADIR UN BORDE AL GORRO

PASO 1: Asegúrate de que solo haya una vuelta de hilo alrededor de los postes. Empuja el hilo enrollado hasta la base de los postes. Desde la parte interior del telar tira del tejido hacia arriba y mete los eslabones de la primera vuelta en los postes correspondientes, de la siguiente forma: Coge el extremo de hilo suelto del comienzo de la labor y colócalo entre el primer poste y el último. Esto te ayudará a alinear los eslabones con los postes. El «eslabón» es la barra larga de hilo que va de un punto a otro (véase ilustración). Comenzando con el poste a la derecha del extremo del hilo original, ve metiendo los eslabones en los postes hasta que los hayas cubierto todos. Ahora tendrás dos vueltas de hilo alrededor de los postes.

PASO 2: Utiliza el gancho para pasar la vuelta inferior de hilo enrollado por encima de la vuelta superior y de los postes, igual que en el paso 6 de «Cómo se empieza».

PASO 3: Sigue enrollando el hilo alrededor de los postes y pasando la vuelta inferior por encima de la superior y de los postes de la misma manera que antes de hacer el borde. Continúa hasta que el gorro tenga la longitud deseada: 16,5-19 cm (gorro pequeño), 18-20 cm (gorro mediano) o 20-23 cm (gorro grande/extragrande). Pasa al apartado «Cómo terminar la parte superior del gorro».

IT: AGGIUNGERE UN BORDINO AL BERRETTO

PUNTO 1: Assicurarsi che vi sia solo una fila di anelli su tutti i perni. Premere tutti gli anelli di lana alla base dei perni. Dall'interno del cerchio, prendere gli anelli della prima fila di maglia e infilargli sui perni corrispondenti, come segue: prendere il filo dell'inizio della maglia e metterlo tra il primo e l'ultimo perno. Questo serve ad allineare gli anelli ai perni. L'anello da usare in pratica è il filo trasversale tra due maglie (vedere l'illustrazione). Partendo dal perno a destra del filo originale, tirare su gli anelli e inserirli tutti sui perni. Ora ci sono due file di anelli sui perni.

PUNTO 2: Usare l'uncinetto per accavallare la fila inferiore di anelli sopra la fila superiore e i perni, come al punto 6 della sezione "Come iniziare".

PUNTO 3: Continuare a passare il filo attorno ai perni e ad accavallare la fila inferiore sopra la fila superiore e i perni, come prima. Continuare finché il berretto raggiunge la lunghezza desiderata: 16,5-19 cm (piccolo), 18-20 cm (medio), 20-23 cm (grande/extra large). Passare alla sezione "Come terminare il berretto".

FR: AJOUTER UN BORD À VOTRE CHAPEAU

ÉTAPE 1 : S'assurer qu'il n'y a qu'une ligne de mailles sur toutes les chevilles. Pousser la ligne de mailles à la base des chevilles. Accéder à l'intérieur du métier à tricoter et tirer les mailles de la première ligne du tricot au-dessus des chevilles correspondantes, de la manière suivante : tirer vers le haut la longue section de fil lâche du début du tricot et la placer entre la première et la dernière cheville. Ceci va aider à aligner les mailles avec les chevilles. La « boucle » est en fait la longue barre de fil qui passe entre deux points (voir illustration). À partir de la cheville à droite de la section de fil lâche d'origine, tirer les mailles vers le haut jusqu'à ce que toutes les chevilles soient couvertes. Il y a maintenant deux lignes de mailles sur les chevilles.

ÉTAPE 2 : Utiliser le crochet pour tirer la ligne de mailles du bas au-dessus de la ligne supérieure et des chevilles, comme indiqué pour l'étape 6 sous « Pour commencer ».

ÉTAPE 3 : Continuer à enrouler le fil autour des chevilles et à tirer la ligne du bas au-dessus de la ligne supérieure et des chevilles, comme précédemment avant d'avoir commencé le bord. Continuer jusqu'à ce que le chapeau soit à la longueur souhaitée : 16,5 à 19 cm (petit chapeau), 18 à 20 cm (chapeau moyen), ou 20 à 23 cm (grand/très grand chapeau). Suivre ensuite les instructions du paragraphe « Finition de la partie supérieure de votre chapeau ».

EL: ΠΡΟΣΘΕΤΟΝΤΑΣ ΕΝΑ ΓΥΡΟ ΣΤΟ ΚΑΠΕΛΟ

ΒΗΜΑ 1: Βεβαιωθείτε ότι υπάρχει μόνο μία σειρά από θηλιές σε όλες τις κεφαλές. Σπρώξτε τις θηλιές του νήματος προς τα κάτω στη βάση της κάθε κεφαλής. Επειτα φτάσετε στο εσωτερικό του αργαλειού και τραβήξτε τις θηλιές από τη πρώτη σειρά του πλεξιμάτος πάνω από τις αντίστοιχες κεφαλές ως εξής: Σηκώστε πάνω το μακρύ κομμάτι χαλαρού νήματος στην αρχή του πλεξιμάτος και τοποθετήστε το μεταξύ της πρώτης και της τελευταίας κεφαλής. Αυτό θα σας βοηθήσει να ευθυγραμμίσετε τις θηλιές με τις κεφαλές. Η «θηλιά» είναι στην ουσία η μεγάλη γραμμική νήματος που βρίσκεται ανάμεσα σε δύο βελονιές (βλ. εικόνα). Ξεκινώντας με την κεφαλή στα δεξιά του αρχικού σας κομματιού χαλαρού νήματος, τραβήξτε τις θηλιές πάνω μέχρι όλες οι κεφαλές να έχουν καλυφθεί. Υπάρχουν τώρα δύο σειρές από θηλιές νήματος στις κεφαλές.

ΒΗΜΑ 2: Χρησιμοποιήστε το γάντζο για να σηκώσετε τη κάτω σειρά θηλιών νήματος πάνω από την κορυφαία σειρά και πάνω από τις κεφαλές, ακριβώς όπως στο Βήμα 6 υπό «Ας αρχίσουμε».

ΒΗΜΑ 3: Συνεχίστε το τύλιγμα του νήματος γύρω από τις κεφαλές και το τράβηγμα της κάτω γραμμής πάνω από την κορυφή γραμμής και τις κεφαλές, ακριβώς όπως κάνατε πριν να άρχισετε στο γύρο του καπέλου. Συνεχίστε μέχρι το καπέλο να έχει το επιθυμητό μήκος: 16,5-19 εκ. (μικρό καπέλο), 18-20 εκ. (μεσαίο καπέλο), ή 20-23 εκ. (μεγάλο/πολύ μεγάλο καπέλο). Προχωρήστε στο κεφάλαιο «Τελειώνοντας την κορυφή του καπέλου σας».

PL: WYKONANIE ŚCIĄGACZA CZAPKI

KROK 1: Upewnij się, że na wszystkich kołkach znajduje się tylko jeden rząd петель. Docisnij rząd петель do podstaw kołków.

Sięgnij od wewnętrznej strony krosna i nałóż петельki z pierwszego rzędu na odpowiednie kołki w następujący sposób: przeciągnij długi koniec włóczki z początku robotki i umieść go między pierwszym i ostatnim kołkiem. Będzie on służył jako pomoc do łączenia петельek z odpowiednimi kołkami. „Petelka” to długie pasmo włóczki między dwoma oczkami (zobacz rysunek). Rozpoczynając od kołka znajdującego się na prawo od luźnej końcówki włóczki, podciągnij wszystkie петельki, aby zakryć wszystkie kołki. Na kołkach znajdują się teraz dwa rzędy петельek.

KROK 2: Użyj haczyka, aby nałożyć dolny rząd петельek na kołki nad górny rząd, tak jak w kroku 6 we fragmencie „Zaczynamy”.

KROK 3: Kontynuuj owijanie włóczki na kołkach i nakładanie dolnego rzędu na kołki nad górny rząd w taki sam sposób jak przed rozpoczęciem wykonywania ściągacza. Kontynuuj do osiągnięcia żądanej długości czapki: 16,5–19 cm (mała czapka), 18–20 cm (średnia czapka) lub 20–23 cm (duża/bardzo duża czapka). Przejdź do fragmentu „Wykończenie górnej części czapki”.

LT: KEPURAITIS KRĄSTO MEZGIMAS

1 ŽINGSNIS. Išitinkite, kad ant visų kablukių yra tik viena kilpų eilė. Paspauskite kilpų eilutę kablukių pagrindo link. Iš staklių vidaus ištraukite kilpas iš pirmosios mezginio eilutės per atitinkamą kablukių taip: patraukite ilgą siūlo galą mezginio pradžioje ir prakiškite siūlą tarp pirmojo ir paskutiniojo kablukių. Taip kilpos išsilygins ant kablukių. „Kilpa” iš tiesų yra ilgas siūlo galas, einantis tarp dviejų eilių siūlių (žr. iliustraciją). Pradėdami nuo kablukių, į dešinę nuo pradinio siūlo galo traukite kilpas, kol bus padengti visi kablukai. Dabar ant kablukių yra dvi eilutės siūlų.

2 ŽINGSNIS. Naudokite kablį apatinei eilutei kilpų pratraukti per viršutinę eilutę ir kablukių, kaip ir 6-ajame „Pradėkime” žingsnyje.

3 ŽINGSNIS. Toliau vyniokite siūlus aplink kablukių ir traukite apatinę eilutę virš viršutinės eilutės ir kablukių, kaip kad darėte prieš pradėdami mezgti kepurės kraštą. Tęskite, kol pasieksite norimą kepurės ilgį: 16,5–19 cm (maža kepurėlė), 18–20 cm (vidutinio dydžio kepurė) arba 20–23 cm (didelė / itin didelė kepurė). Pereikite prie skyriaus „Kepurės viršaus užbaigimas”.

LV: CEPURES MALAS ADIŠANA

1. DARBĪBA. Pārīcinieties, vai uz visām tapīnām ir tikai viena cilpu rinda. Piespiediet cilpu rindu pie tapīņu pamatnes. No rāmja iekšpusē pārvelciet adījuma pirmās rindas cilpas pāri atbilstošajām tapīnām, kā norādīts tālāk. Paveiciet uz augšu brīvo pavediena galu, kas atrodas adījuma sākmā, un novietojiet to starp pirmo un pēdējo tapīņu. Tas palīdzēs līdzināt cilpu un tapīņu izvietojumu. „Cilpa” ir pavediena garākā daļa starp diviem valdzīņiem (skatiet ilustrāciju). Sākot no tapīņas, kas atrodas pa labi no sākotnējā brīvā dzijas pavediena, velciet cilpas augšup pāri katrai tapīnai. Tagad uz tapīnām ir divas cilpu rindas.

2. DARBĪBA. Izmantojot āķi, pārvelciet apakšējo cilpu rindu pāri augšējai rindai līdīgi kā sadaļas „darba sāksana” 6. darbībā.

3. DARBĪBA. Turpiniet tīt dziju ap tapīnām un pārvilkst apakšējo rindu pāri augšējai rindai un tapīnām, līdīgi kā darījāt, pirms sākt veidot cepures malu. Turpiniet, līdz cepure ir vēlamajā garumā: 16,5–19 cm (mazs izmērs), 18–20 cm (vidējs izmērs) vai 20–23 cm (liels/īpaši liels izmērs). Turpiniet ar sadaļu „Cepures augšdaļas pabeigšana”.

RU: ВЯЗАНИЕ ОТВОРОТА ШАПКИ

ШАГ 1 Проверив, что на всех зубцах имеется лишь один ряд петель, подколните его к основанию зубцов. Проведите изделие изнутри лума, наденьте петли первого ряда на соответствующие зубцы следующим образом: поместите длинный свободный конец нити, находящийся в начале вязаного изделия, между первым и последним зубцами. Это поможет выровнять положение петель относительно зубцов. Под петлей понимается длинное прямоугольное звено между двумя стежками (см. рисунок). Начав с зубца, расположенного справа от свободного конца нити, наденьте петли на все зубцы. Теперь на всех зубцах расположено по два ряда петель.

ШАГ 2 При помощи крючка приподнимите нижний ряд над верхним и проденьте через зубцы (как на шаге 6 раздела «Итак, начнем»).

ШАГ 3 Продолжайте обматывать нить вокруг зубцов и продевать нижний ряд через зубцы, приподнимая его над верхним, так же, как и до начала формирования отворота. Выполняйте данную последовательность шагов, пока изделие не достигнет нужной длины: 16,5–19 см (маленький размер), 18–20 см (средний размер) или 20–23 см (большой / очень большой размер). Перейдите к разделу «Завершение шапки».

FI: LISÄÄ HATTUUN LIERI

VAIHE 1: Varmista, että tapeilla on vain yksi rivi silmukoita. Työnä silmukkarivin tappien tyviin. Oita renkaan sisäpuolella ensimmäisen riviin silmukat ja vedä ne niiden kohdalla olevien tappien yli. Sijoita neulontatyön alussa oleva pitkä langanpätkä ensimmäisen ja viimeisen tapin väliin. Näin on helpompi pitää silmukat ja tapit samassa linjassa. ”Silmukka” on itse asiassa se pitkä pätkä langaa, joka kulkee kahden neulotun silmukan välillä (ks. kuva). Aloita siitä tapista, joka on aloituslangan oikealla puolella. Vedä silmukat myös, kunnes kaikki tapit on käyty läpi. Nyt tapella on kaksi riviä lankasilmukoita.

VAIHE 2: Nosta paketissa olevan koukun avulla alimman silmukkarivin yläriivin ja tappien yli, kuten vaiheessa 6 kappaaleessa ”Aloitetaan”.

VAIHE 3: Jatka langan kiertämistä tappien ympärille ja alimman rivin vetämistä tappien yli samalla tavalla, kun olit tehnyt ennen lierien tekemistä. Jatka, kunnes hattu on sopivan mittainen: 16,5–19 cm (S), 18–20 cm (M) tai 20–23 cm (L/XL). Siirry kappaaleeseen ”Hatun yläosan viimeistely”.

PT: ADICIONAR UMA ABA AO SEU GORRO

PASSO 1: Certifique-se que há apenas uma linha de laços em todas as pinos. Empurre a fila de laços para a base dos pinos. Através da parte inferior do tear, coloque os laços da primeira fileira de tricô sobre os pinos correspondentes do seguinte modo: puxe o longo pedaço de fio solto no início do tricô e coloque-o entre a primeiro e o último pino. Isso irá ajudar a alinhar os laços com os pinos. O “laço” é na verdade a longa barra de fio que corre entre dois pontos (veja a ilustração). Começando com o pino à direita do seu pedaço original de fio solto, puxe os laços até todos os pinos estarem cobertos. Existem agora duas filas de laços nos pinos.

PASSO 2: Use o gancho para puxar a fila inferior dos laços sobre a linha superior e sobre os pinos, tal como no PASSO 6 em “Vamos começar”.

PASSO 3: Continue a enrolar o fio ao redor dos pinos e a puxar a fila inferior sobre a fila superior e os pinos, assim como estava a fazer antes de começar a fazer a aba. Continue até o gorro ter o comprimento desejado: 16,5–19 cm (gorro pequeno), 18–20 cm (gorro médio) ou 20–23 cm (gorro largo/extra largo). Prossiga até a secção “Finalizando o topo do seu gorro”.

CS: PŘEDĚLÁNÍ OKRAJE KE KLOBOUKU

KROK 1: Ujistěte se, že na každém kolíčku je jen jedna řada smyček. Zatlačte řadu smyček ke spodní části kolíčků. Sáhnete dovnitř pletacího kola a přetáhněte smyčky z první řady pletení přes odpovídající kolíčky podle následujícího: vytáhněte dlouhý kus volné příze na začátku pletení a umístěte ho mezi první a poslední kolíček. To vám pomůže zároveň smyčky s kolíčky. „Smyčka” je ve skutečnosti dlouhý kus příze, který prochází mezi dvěma stehy (viz obrázek). Začněte s kolíčkem napravo od vašeho původního kousku příze, vytáhněte smyčky nahoru, dokud nejsou všechny kolíčky zakryté. Nyní jsou na kolíčkách dvě řady smyček.

KROK 2: Použijte jehlici pro přetážení spodní řady smyček přes vrchní řadu a přes kolíčky, jako v kroku 6 „Začínáme”.

KROK 3: Pokračujte v navíjení příze na kolíčky a přetahováním spodní řady přes vrchní řadu a přes kolíčky tak, jak jste to dělali před tím, než jste začali dělat okraj. Pokračujte, dokud čepice nemá požadovanou délku: 16,5 - 19 cm (malá čepice), 18 - 20 cm (střední čepice) nebo 20 - 23 cm (velká/extra velká čepice). Pokračujte k sekci „Dokončení horní části čepice.”

SK: PRIDAJTE VAŠEJ ČIAPKE OKRAJ

KROK 1: Uistite sa, že na kolíkoch je iba jeden rad očiek priadze. Pritlačte rad očiek až na pletací kruh. Z vnútra pletacieho kruhu vyťahnite očká prvého radu pletenia ponad príslušné kolíky nasledovne: potiahnite dlhú voľnú priadzu na začiatku pletenia a umiestnite ju medzi prvý a posledný kolík. Pomôže vám to zarovnať očká s kolíkmi. „Očko“ je v skutočnosti dlhý rad priadze medzi dvomi radmi pletenia (pozri obrázok). Začínajte s kolíkom napravo od pôvodnej voľnej priadze a vyťahujte očká, až kým tak nespravíte so všetkými kolíkmi. Získali ste tak dva rady priadze na kolíkoch.

KROK 2: Pomocou háčika vyťahnite spodný rad priadze nad vrchný a nad kolíky, tak ako v kroku 6 v časti „Začínáme“.

KROK 3: Pokračujte s ovíjaním priadze okolo kolíkov a vyťahovaním spodného radu nad vrchný a nad kolíky ako predtým, než ste začali pliesť okraj. Pokračujte, až kým nedosiahnete požadovanú dĺžku čiapky. 16,5 – 19 cm (malá čiapka), 18 – 20 cm (stredná čiapka) alebo 20 – 23 cm (veľká/veľmi veľká čiapka). Prejdite na časť „Dokončíte vrchnú časť čiapky“.

ET: ÄÄRE LISAMINE MÜTSILE

1. SAMM. Veenduge, et kõigil pulkadel on ainult üks rida silmuseid. Lükake silmusterida pulkade alumisse osasse. Viige heegelnõel silmuse sisse ning tõmmake esimese kudumisrea silmused üle vastavate pulkade järgmiselt: tõmmake lõdva lõnga pikk jupp kudumisrea alguses üles ning asetage see esimese ja viimase pulga vahele. See aitab silmused pulkadega joondada. Silmus on tegelikult pikk lõngariba, mis asub kahe kudumisilma vahel (vt joonist). Alustades pulgast, mis asub algsest lõdvast lõngast paremal, tõmmake silmused üles, kuni kõik pulgad on kaetud. Pulkadel on nüüd kaks rida silmuseid.

2. SAMM. Kasutage heegelnõela, et tõmmata alumine silmusterida üle pealmise rea ja pulkade, nagu 6. samm „Alustame“ juures.

3. SAMM. Jätkake lõnga kerimist ümber pulkade ning alumise rea tõmbamist üle pealmise rea ja pulkade, nagu toimisite enne ääre tegemist. Jätkake, kuni müts on sobiva pikkusega. 16,5–19 cm (väike müts), 18–20 cm (keskmise suurusega müts) või 20–23 cm (suur/väga suur müts). Jätkake osaga „Mütsi otsa lõpetamine“.

HU: SAPKA PEREMEZÉSE

1. LÉPÉS: Győződjön meg arról, hogy az összes horgon csak egy sor hurok van. Nyomja le a hurok-sorokat a horgok aljára. Nyúljon be a szövokeretbe és húzza a hurkokat a kötés első sorából a megfelelő horgok fölé az alábbiak szerint: húzza fel a hosszú szabadon álló fonalat a kötés elején és helyezze az első és utolsó horgok közé. Ez segít abban, hogy a hurkokat a horgokhoz igazítsa. A „hurok“ valójában az a fonaldarab, amely két öltés között található (lásd az illusztrációt). A fonala eredeti szabadon álló végének jobb oldalán lévő hurokkal kezdve, húzza fel a hurkokat addig, amíg az összes hurok be nincs fedve. Most a horgokon két sor fonalhurok van.

2. LÉPÉS: A kötőtűvel húzza a hurkok alsó sorát a felső sor és a horgok fölé, pontosan úgy, mint az alábbi 6. lépésben („Kezdjük”).

3. LÉPÉS: Folytassa a fonálnak a horgok köré való tekerését, illetve az alsó sornak a felső sor és a horgok fölé való húzását, pontosan úgy, ahogy a perem elkészítésének a megkezdése előtt csinálta. Folytassa ezt a kívánt hossz eléréséig: 16,5-19 cm (kis sapka), 18-20 cm (közepes sapka), vagy 20-23 cm (nagy/extra nagy sapka). Lépjen a „Sapka tetejének a befejezése” részhez.

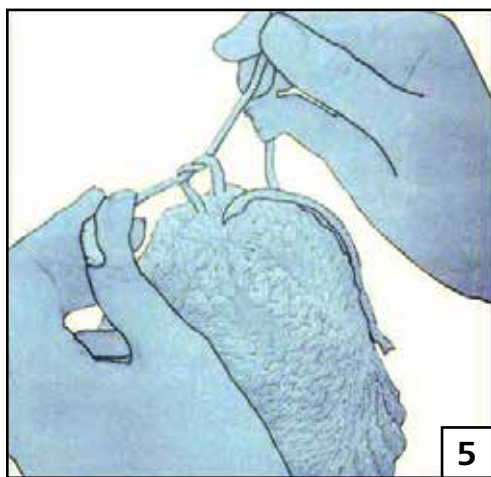
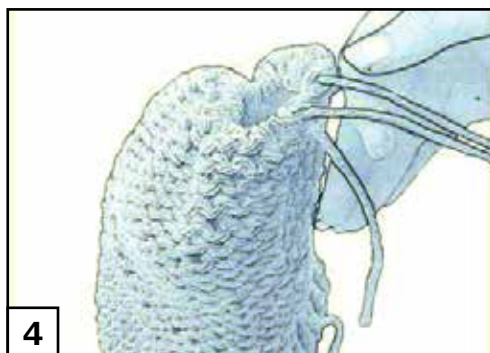
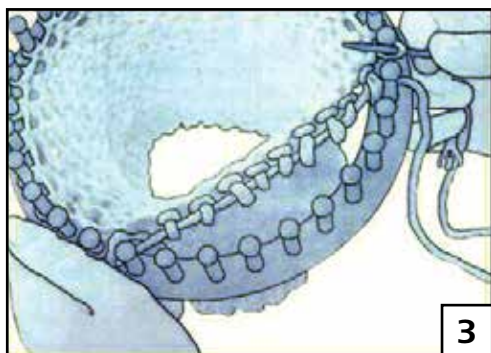
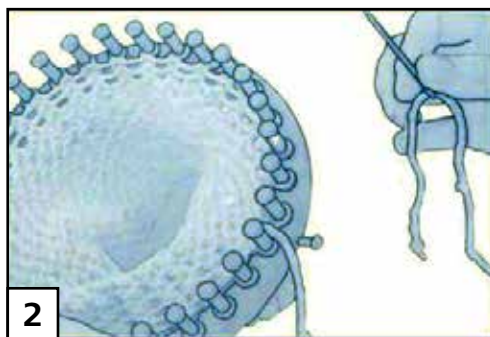
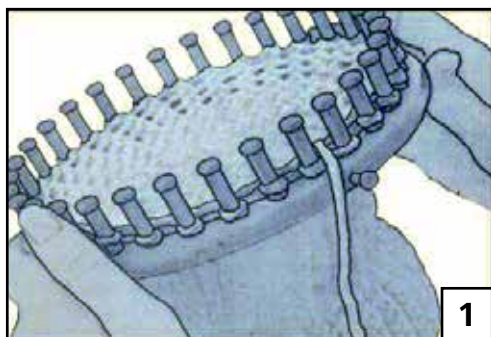

DA: SÅDAN AFSLUTTER DU HATTENS TOP

- 1. TRIN:** Begynd med én række garnløkker på tapperne. Klip garnet af, så der hænger et stykke på 8-10 cm fra striketojet.
- 2. TRIN:** Klip et 60 cm langt stykke garn fra garnnøglet, og tråd det i den vedlagte garnnål.
- 3. TRIN:** Begynd ved den første tap, og brug nålen til at sy igennem garnløkken på den enkelte tap, fra nederst på tappen til øverst på tappen. Når du har syet igennem en løkke, trækkes løkken op og af tappen. Fortsæt, indtil du har syet igennem alle løkkerne og har trukket dem alle sammen af tapperne. (Sørg for, at garnenden stadigvæk stikker ud af den første løkke, du trak af).
- 4. TRIN:** Vend vragten ud på hatten. Træk de to ender af garnet, du har syet med, sammen for at stramme toppen af hatten til.
- 5. TRIN:** Bind de to ender af garnet, du har syet med, sammen i en stram knude, og bind derefter enden af garnet, du har snoet omkring tapperne, sammen med et af de stykker garn, du har syet med. Klip alle garnender til, og lad 8-10 cm garn hænge. Der hænger også en garnende fra hattens kant. Det er det oprindelige stykke garn, fra da du begyndte at strikke hatten. Væv denne garnende ind til midten af kanten med en hæklenål eller med den vedlagte garnnål.
- 6. TRIN:** Vend retten ud på hatten. Nu er du færdig!

SV: HUR MÖSSAN SYS IHOP

- STEG 1:** Börja med endast en rad med garnöglor på piggarne. Klipp av garnet och lämna en cirka 8–10 cm lång garnända.
- STEG 2:** Klipp av en 60 cm lång garnbit från din häuva och trä den på den medföljande garnnålen.
- STEG 3:** Börja med den första piggen, använd nålen för att sy genom garnöglan på varje pigg, och gå från basen till toppen av piggen. När du väl har trätt igenom en ögla, drar du öglan uppåt och över piggen. Fortsätt tills du har sytt igenom alla öglor och dragit av dem från piggarne. (Se till att garnändan fortfarande sticker ut ur den första öglan du drog av.)
- STEG 4:** Vänd mössan ut och in. Dra ihop de två garnändarna som du sytt med för att fästa ihop mössan.
- STEG 5:** Knyt ihop de två garnändarna som du sytt med till en hård knut, och knyt sedan ihop ändan av stickgarnet med en av ändarna du sytt med. Klipp av alla garnändor och lämna kvar en bit på 8–10 cm. Det kommer också att finnas en garnända nära mössans kant. Det är den garnbit som du hade när du började sticka mössan. Trä in denna garnända i mitten av kanten med en virknål, eller med den bifogade garnnålen.
- STEG 6:** Vänd nu mössan så rätan kommer ut. Du är klar!

NO: SLIK AVSLUTTER DU LUAS TOPP

- 1. TRINN:** Begynn med en rekke garnløkker på tappene. Klipp av garnet slik at det henger et stykke på 8-10 cm fra striketojet.
- 2. TRINN:** Klipp et 60 cm langt stykke garn fra garnnølet og tre det i vedlagte garnnål.
- 3. TRINN:** Begynn ved den første tappen, og bruk nålen til å sy gjennom garnløkken på den enkelte tappen fra nederst på tappen til øverst på tappen. Når du har sydd gjennom en løkke, trekkes løkken opp og av tappen. Fortsett til du har sydd gjennom alle løkkene opp og har trukket alle av tappene. (Sørg for at garn-enden fortsatt stikker ut av den første løkken som du trakk av).
- 4. TRINN:** Vend vragten ut på lua. Trekk de to endene av garnet som du har sydd med sammen for å stramme toppen av lua.
- 5. TRINN:** Bind de to endene av garnet som du har sydd med sammen i en stram knute, og bind deretter enden av garnet som du har tvidd rundt tappene sammen med et av de garnstykkene du har sydd med. Klipp til alle garn-endene, og la 8-10 cm garn henge. Det henger også en garnende fra luas kant. Det er det opprinnelige garnstykket fra da du begynte å strikke lua. Vev denne garn-enden inn til midten av kanten med en hæklenål eller med den vedlagte garnnålen.
- 6. TRINN:** Vend retten ut på lua. Nå er du ferdig!

EN: FINISHING THE TOP OF YOUR HAT

- STEP 1:** Start with only one row of yarn loops on the pegs. Cut the end of your winding yarn, leaving a 8-10 cm long tail.
- STEP 2:** Cut a 60 cm long piece of yarn from your skein and thread it onto the enclosed yarn needle.

STEP 3: Starting with the first peg, use the needle to sew through the yarn loop on each peg, moving from the base of the peg to the top of the peg. Once you have threaded through a loop, pull the loop up and over the peg. Continue until you have sewn through all the loops and pulled them all off their pegs. (Make sure the end of the yarn is still sticking out of the first loop you pulled off.)

STEP 4: Turn the hat inside out. Pull the two ends of sewing yarn together to gather the material for the top of the hat.

STEP 5: Tie the two ends of the sewing yarn together in a tight square knot, then tie the end of the winding yarn to one of the pieces of sewing yarn. Cut all the yarn ends, leaving 8-10 cm long tails. There will also be a yarn end hanging near the brim of the hat. This is the original piece of yarn from when you began knitting the hat. Weave the end of this piece of yarn end into the middle of the brim with a crochet hook or with the enclosed yarn needle.

STEP 6: Turn the right side of the hat out. You have finished!

DE: DIE MÜTZE ABSCHLIESSEN

SCHRITT 1: Zu Beginn darf sich nur eine Reihe von Garnschlaufen auf den Stiften befinden. Das Ende des Wickelgarns so abschneiden, dass ein 8-10 cm langes Ende übrigbleibt.

SCHRITT 2: Ein 60 cm langes Garnstück vom Knäuel abschneiden und auf die beigefügte Wollnadel fädeln.

SCHRITT 3: Beim ersten Stift beginnend die Nadel durch die Garnschleife an jedem Stift führen, wobei die Bewegung vom unteren zum oberen Stiftende durchgeführt wird. Sobald der Faden durch eine Schleife geführt wurde, die Schleife nach oben über den Stift heben. Fortsetzen, bis der Faden durch alle Schlaufen geführt wurde und alle Schlaufen über die Stifte gehoben wurden (sicherstellen, dass das Garnende immer noch aus der ersten abgehobenen Schleife herabhängt).

SCHRITT 4: Die Innenseite der Mütze nach außen krepeln. Die Enden der beiden Nähfäden so zusammenziehen, dass das Material am oberen Müztenteil zusammengezogen wird.

SCHRITT 5: Die Enden der beiden Nähfäden zu einem festen Schifferknoten verknöten, dann das Ende des Wickelgarns mit einem Ende des Nähgarns verknöten. Alle Garnenden so abschneiden, dass 8-10 cm übrigbleiben. Am Mützenbündchen befindet sich ebenfalls ein herabhängender Faden. Dies ist das Garnstück, mit dem Sie ursprünglich begonnen haben, die Mütze zu stricken. Dieses Garnende mit einer Häkelnadel oder der beigefügten Wollnadel in die Mitte des Bündchens einweben.

SCHRITT 6: Die Außenseite der Mütze nach außen krepeln. Die Mütze ist fertig!

NL: DE BOVENKANT VAN UW MUTS

STAP 1: Begin met één rij lussen op de pinnen. Knip de wikkeldraad af en laat 8-10 cm hangen.

STAP 2: Knip een draad van 60 cm lang van de bol en steek deze door de bijgeleverde draadnaald.

STAP 3: Begin bij de eerste lus en steek de naald van onder naar boven door de draadlus op iedere pin. Trek als het garendoor een lus is gestoken de lus omhoog over de pin. Ga door tot het garendoor alle lussen is gestoken en de lussen van de pinnen zijn afgehaald. (Let op dat het draaendein er bij de eerste lus nog steeds uitsteekt.)

STAP 4: Draai de muts binnenstebuiten. Trek de twee kanten van de naaidraad strak aan om de bovenkant van de muts te sluiten.

STAP 5: Knoop de beide kanten naaidraad in een stevige platte knoop en knoop het einde van de wikkeldraad aan een van de uiteinden van de naaidraad. Knip alle draaendeinden af, maar laat 8-10 cm over. Ook van de rand van de muts hangt een losse draad. Dit is het stuk draad waarmee u bent begonnen om uw muts te breien. Werk dit stuk in het midden van de rand weg met een haaknaald of de bijgeleverde draadnaald.

STAP 6: Draai de muts buitenstebuiten. Uw muts is klaar!

ES: CÓMO TERMINAR LA PARTE SUPERIOR DEL GORRO

PASO 1: Comienza con una sola vuelta de hilo alrededor de los postes. Corta el extremo de hilo que estás enrollando dejando una cola de 8-10 cm.

PASO 2: Corta un trozo de hilo de 60 cm del ovillo y enhébralo en la aguja lanera incluida.

PASO 3: Comenzando por el primer poste, usa la aguja para coser a través del eslabón de hilo de cada poste, pasándola desde la base del poste hasta la parte superior. Una vez hayas pasado el hilo por el eslabón, saca el eslabón del poste. Continúa hasta que hayas cosido a través de todos los eslabones y los hayas sacado de los postes. (Asegúrate de que el extremo del hilo siga saliendo por el primer eslabón que sacaste del poste.)

PASO 4: Pon el gorro del revés. Tira de los dos extremos de hilo para juntar el material para la parte superior del gorro.

PASO 5: Anuda los dos extremos del hilo de coser con un nudo cuadrado apretado y luego anuda el extremo del hilo del tejido a uno de los trozos del hilo de coser. Corta los extremos de todos los hilos dejando unas colas de 8-10 cm. También habrá un extremo de hilo colgando cerca del borde del gorro. Es el extremo de hilo por el que empezaste a tejer el gorro. Oculta el extremo de este hilo en el borde con un ganchillo o con la aguja lanera incluida.

PASO 6: Dale la vuelta al gorro. ¡Has terminado!

IT: COME TERMINARE IL BERRETTO

PUNTO 1: Si inizia con una sola fila di anelli sui perni. Tagliare il filo lasciando una coda di 8-10 cm.

PUNTO 2: Tagliare dal gomitolo un filo lungo 60 cm e infilarlo nell'ago da lana in dotazione.

PUNTO 3: Iniziando dal primo perno, passare l'ago in ogni anello, andando dalla base del perno verso l'alto. Una volta cucito l'anello, sfilarlo dal perno. Continuare fino a cucire tutti gli anelli e a toglierli dai perni (controllare che vi sia ancora del filo che fuoriesce dal primo punto).

PUNTO 4: Rivoltare il berretto. Tirare le due estremità del filo con cui si è cucito il berretto per chiudere la cima.

PUNTO 5: Fare un nodo ben saldo, poi legare l'estremità del filo di lavoro a un'estremità del filo di cucitura. Tagliare tutti i fili lasciando una coda di 8-10 cm. Con l'ago da maglia, infilare tutte le code all'interno delle maglie in modo che non siano visibili. Fare la stessa cosa con il filo d'inizio, che si trova ora nella parte bassa del berretto. .

PUNTO 6: Rivoltare il berretto. Finito!

FR: FINITION DE LA PARTIE SUPÉRIEURE DE VOTRE CHAPEAU

ÉTAPE 1 : Commencer avec une seule ligne de mailles sur les chevilles. Couper l'extrémité du fil d'enroulement, en laissant un bout d'une longueur de 8 à 10 cm.

ÉTAPE 2 : Couper une section de fil de la pelote d'une longueur de 60 cm et l'enfiler sur la grosse aiguille fournie.

ÉTAPE 3 : À partir de la première cheville, utiliser l'aiguille pour coudre à travers la maille sur chaque cheville, de la base de la cheville vers le haut de la cheville. Après avoir passé à travers une maille, tirer la maille vers le haut et au-dessus la cheville. Continuer jusqu'à ce que toutes les mailles soient cousues et les tirer toutes hors de leurs chevilles. (S'assurer que l'extrémité du fil dépasse encore de la première maille retirée).

ÉTAPE 4 : Tourner le chapeau à l'envers. Tirer ensemble les deux extrémités du fil à coudre pour assembler l'élément pour le haut du chapeau.

ÉTAPE 5 : Attacher ensemble les deux extrémités du fil à coudre par un nœud carré serré. Attacher ensuite l'extrémité du fil d'enroulement à l'une des sections du fil à coudre. Couper toutes les extrémités des fils, laissant des bouts d'une longueur de 8 à 10 cm. Il y aura aussi une extrémité de fil pendant près du bord du chapeau. Il s'agit du bout de fil d'origine, à partir duquel on a commencé à tricoter le chapeau. Introduire l'extrémité de cette section de fil dans le milieu du bord avec un crochet ou avec la grosse aiguille fournie.

ÉTAPE 6 : Retourner le chapeau à l'endroit. C'est terminé !

EL: ΤΕΛΕΙΩΝΟΝΤΑΣ ΤΗ ΚΟΥΡΦΗ ΤΟΥ ΚΑΠΕΛΟΥ ΣΑΣ

BHMA 1: Ξεκινήστε με μία μόνο σειρά από θηλιάς νήματος στις κεφαλές. Κόψτε το νήμα τυλίγοντας σας, αφήνοντας ένα κομμάτι μήκους 8-10 εκ.

BHMA 2: Κόψτε ένα κομμάτι νήμα μήκους 60 εκ. από το κουβάρι σας και περάστε το από την συμπεριλαμβανόμενη βελόνα νήματος.

BHMA 3: Ξεκινώντας με την πρώτη κεφαλή, χρησιμοποιήστε τη βελόνα για να ράψετε διαμέσου της θηλιάς νήματος σε κάθε κεφαλή, κινώντας από τη βάση της κεφαλής προς την κορυφή. Μόλις έχετε περάσει το νήμα μέσα από μια θηλιά, τραβήξτε τη θηλιά πάνω από τη κεφαλή για να βγει. Συνεχίστε να έχετε να έχετε περάσει το νήμα από όλες τις θηλιές και να έχετε βγάλει όλες τις θηλιές από τις κεφαλές τους. (Βεβαιωθείτε πως η άκρη του νήματος ακόμα κρέμεται από τη πρώτη θηλιά που βγάλατε από τη κεφαλή της.)

BHMA 4: Γυρίστε το καπέλο από την ανάποδη. Τραβήξτε τα δύο άκρα από το νήμα ραψίματος για να συγκεντρώσετε το υλικό για την κορυφή του καπέλου.

BHMA 5: Δέστε τις δύο άκρες από το νήμα ραψίματος μαζί σε ένα σφιχτό τετράγωνο κόμπο, στη συνέχεια, δέστε τη άκρη από το νήμα περιέλιξης σε ένα από τα κομμάτια νήμα του ραψίματος. Κόψτε όλες τις άκρες των νημάτων, αφήνοντας κομμάτια μήκους 8-10 εκ. Υπάρχει επίσης ένα κομμάτι νήματος να κρέμεται κοντά στο γύρο του καπέλου. Αυτό είναι το αρχικό κομμάτι νήμα από το ξεκίνημα του πλεξίματος του καπέλου. Αυτό το κομμάτι του νήματος να το υφαιέστε στη μέση του γύρου με βελονάκι ή με τη συμπεριλαμβανόμενη βελόνα νήματος.

BHMA 6: Γυρίστε έξω την καλή όψη του καπέλου. Έχετε τελειώσει!

PL: WYKOŃCZENIE GÓRNEJ CZĘŚCI CZAPKI

KROK 1: Rozpocznij od jednego rzędu pętelek na kolkach. Odetnij włóczkę, pozostawiając końcówkę o długości 8-10 cm.

KROK 2: Odetnij kawałek włóczki o długości 60 cm z motka i nawlecz go na dołączoną igłę do włóczki.

KROK 3: Zaczynając od pierwszego kołka, przeciągaj włóczkę przez kolejne pętelki na wszystkich kolkach, rozpoczynając ruch od podstawy kołków w górę. Po przeciągnięciu włóczki przez pętelkę podciągaj ją do góry i nad kołkiem. Kontynuuj te czynności do momentu przeciągnięcia włóczki przez wszystkie pętelki i zdjęcia wszystkich pętelek z kołków. (Upewnij się, że koniec włóczki nadal wystaje z pierwszej pętelki, zdjętej z kołka.)

KROK 4: Wywróć czapkę na lewą stronę. Pociągnij za końce włóczki, którą została przesyta robótka, aby zebrać materiał w górnej części czapki.

KROK 5: Zwiąż końce włóczki, którą przesyta została robótka ciasnym węzłem prostym, a następnie od jednego z nich przywiąż końcówkę, włóczki, którą owijane były kolki. Obetnij wszystkie końcówki włóczki na długość 8-10 cm. W okolicy ściągacza czapki także będzie zwiisać luźna końcówka włóczki. To jest początek włóczki, od którego została rozpoczęta robótka. Wpleć tę końcówkę włóczki w środek ściągacza czapki przy pomocy szydalka lub dołączony igły do włóczki.

KROK 6: Wywróć czapkę na prawą stronę. Gotowe!

LT: KEPURĖS VIRŠAUS UŽBAIGIMAS

1 VEIKSMAS. Pradėkite tik su viena eile siūlą kilpų ant kabliukų. Nukirpkite vyniojamo siūlo galą, palikdami 8–10 cm.

2 ŽINGSNIS. Atkirpkite 60 cm ilgio siūlą nuo sruogos ir įverkite į uždarą verpalų adatą.

3 ŽINGSNIS. Nuo pirmojo kabliuko adata įverkite siūlą per verpalų kilpas ant kiekvieno kabliuko, eidami nuo kabliuko pagrindo kabliuko viršaus link. Įverę per visas kilpas, užtraukite kilpą ant kabliuko. Šeškite, kol įversite per visas kilpas ir ištrauksite nuo visu kabliukų. (Ištikinkite, kad siūlo galas vis dar išlindęs iš pirmosios kilpos, kurią ištraukėte.)

4 ŽINGSNIS. Išverskite kepurę. Ištraukite du siūlo galus ir suraukite mezginį kepurės viršuje.

5 ŽINGSNIS. Suriškite abu siūlo galus, kad jie sudarytų standų mazgą, tuomet priirškite vyniotą siūlo galą prie vieno iš siuviomo siūlą galų. Nukarkykite visus siūlą galus, palikdami 8–10 cm. Siūlo galas taip pat bus ties kepurės kraštu. Tai pradinis siūlo galas, kai pradėjote mezgti kepurę. Įkiškite šį galą į kepurės krašto vidų arba nėrimo kabliuku sumezgkite į kraštą.

6 ŽINGSNIS. Išverskite kepurę į gerąją pusę. Štai ir viskas!

LV: CEPURES AUGŠDAĻAS PABEIGŠANA

1. DARBĪBA. Sāciet ar vienīgu cilpu rindu, kas atrodas uz tapīnām. Nogrieziet dzijas pavedienu, atstājot to 8–10 cm garu.

2. DARBĪBA. Nogrieziet no dzijas šķeteres 60 cm garu dzijas pavedienu un ievielciet to komplektācijā iekļautajā dzijas adatā.

3. DARBĪBA. Sākot ar pirmo tapīnu, izvelciet adatu cauri dzijas cilpai uz katras tapīnas virzienā no tapīnas pamašes uz tapīnas augšdaļu. Kad dzija ir izvilkota cauri cilpai, pārvelciet cilpu pāri tapīnai. Turpiniet, līdz dzija ir izvilkota cauri visām cilpām un visas cilpas ir noņemtas no tapīnām (pārlicinieties, vai pavediena gals joprojām atrodas pirmajā cilpā, ko noņēmt no tapīnām).

4. DARBĪBA. Izgrieziet cepuri ar kreiso pusī uz āru. Savelciet abus pavediena galus kopā, sakrokojot materiālu cepures augšdaļā.

5. DARBĪBA. Sasieniet pavediena galus ciešā dubultmezglā un pēc tam sasieniet vienu pavedienu ar vienu no adījuma dzijas pavedieniem. Nogrieziet pavedienus, atstājot tos 8–10 cm garus. Viens dzijas pavediena gals atrodas arī pie cepures apmales. Tas ir sākotnējais dzijas pavediens, ko atstājāt, sākot adīt cepuri. Ievielciet šo dzijas pavedienu cepures apmales vidusdaļā, izmantojot tamboradatu vai komplektācijā iekļauto dzijas adatu.

6. DARBĪBA. Izgrieziet cepuri ar labo pusī uz āru. Cepure ir gatava!

RU: ЗАВЕРШЕНИЕ ШАПКИ

ШАГ 1 Проверьте, что на зубцах находится лишь один ряд петель. Отрежьте нить, оставив конец длиной 8–10 см.

ШАГ 2 Отрежьте кусочек нити длиной 60 см от мотка пряжи и проденьте его в иглу, входящую в комплект.

ШАГ 3 Проденьте иголку через петлю на первом зубце, двигаясь от основания к верхней части зубца, а затем снимите петлю с зубца. Выполните данные действия для всех петель и зубцов. Следите за тем, чтобы конец нити, продетой в иголку, не вышел из первой петли.

ШАГ 4 Выверните шапку наизнанку. Соберите концы продетой нити вместе, тем самым сформировав верх шапки.

ШАГ 5 Завяжите тугий двойной узел, затем свяжите один из концов продетой нити с вязальной нитью. Отрежьте концы всех нитей, оставив 8–10 см. У отворота шапки также останется свободный конец нити, с которого было начато вязание шапки. При помощи вязального крючка или прилагаемой иголки вплетите данный конец в середину отворота.

ШАГ 6 Выверните изделие на лицевую сторону. Шапка готова!

FI: HATUN YLÄOSAN VIIMEISTELY

VAIHE 1: Aloita niin, että tapeilla on yksi rivi lankasilmukoita. Katkaise kiertävän langan pää jättäen 8-10 cm pitkän hännän.

VAIHE 2: Leikkaa kerästä 60 cm lankaa, ja pujota se pakkauksen mukana tulleeseen neulaan.

VAIHE 3: Aloita ensimmäisestä tapista. Ompelje jokaisen tapin kohdalla olevan lankasilmukan läpi alhaalta ylöspäin. Kun olet pujottanut neulan silmukan läpi, vedä silmukka tapin yli. Jatka, kunnes olet ommellut kaikkien silmukoiden läpi, ja irrottanut ne tapeista. (Varmista, että langan pää on edelleen siinä silmukassa, jonka ensimmäisenä irrotit.)

VAIHE 4: Käännä hattu ylösalaisin. Vedä yhteen ompelulangan molemmat päät muodostaaksesi hatun yläpään.

VAIHE 5: Sido ompelulangan molemmat päät tiukkaan merimies-solmulla, sitten sido kiertävän langan pää ompelulangan toiseen päähän. Leikkaa kaikkien lankojen pää jättäen 8–10 cm lankaa hännäksi. Hatun lierrissä on myös yksi rukoiva lanka. Tämä on se langan pää, josta aloitit neulomisen. Puno tämä langanpäätkä lierit keskelle virkkuukoukulla tai mukana tulleella neulalla.

VAIHE 6: Käännä hattu oikein päin. Hatu on valmis!

PT: ACABAR O TOPO DO SEU GORRRO

PASSO 1: Comece com apenas uma linha de laços nos pinos.

Corte a extremidade do seu fio de enrolar, deixando uma cauda de 8-10 cm.

PASSO 2: Corte um pedaço de fio de 60 cm da sua meada e enfie o fio na agulha incluída.

PASSO 3: Começando no primeiro pino, introduza a agulha de coser através do laço em cada pino, começando a partir da base

do pino em direção à parte superior do mesmo. Depois de ter introduzido a agulha através de um laço, puxe o laço para cima e sobre o pino. Continue até ter costurado através de todos os laços e os ter puxado a todos para fora de seus pinos. (Certifique-se que o fim do fio ainda está a sair do primeiro laço que tirou.)

PASSO 4: Vire o gorro de dentro para fora. Junte as duas extremidades do fio de costura de modo a recolher o material para a parte superior do gorro.

PASSO 5: Amarre as duas extremidades do fio de costura com um nó quadrado apertado, em seguida, amarre a extremidade do fio de enrolar a um dos fios de costura. Corte todas as pontas do fio, deixando caudas de 8-10 cm. Haverá também uma ponta do fio pendurado perto da aba do gorro. Esta é a peça original do fio a partir do qual começou a tricotar o gorro. Entrelace a extremidade deste pedaço de fio no meio da aba com uma agulha de croché ou com a agulha incluída.

PASSO 6: Vire o lado direito do gorro para fora. Terminou!

CS: DOKONČENÍ HORNÍ ČÁSTI ČEPICE

KROK 1: Začněte s pouze jednou řadou smyček na količkách.

Ustříhnete konec navijecí příze. Ponechte konec dlouhý 8 - 10 cm.

KROK 2: Z klubka odstříhnete 60 cm dlouhý kus příze a provlečte ho přiloženou jehlu.

KROK 3: Počínaje prvním količkem prošíjte jehlou smyčky na každém količku. Pohybujte se od základny količek k jejich vrcholům. Jakmile prošíte smyčky, vytáhněte ji nahoru a přes količky. Pokračujte, dokud neprošíte všechny smyčky a nevytáhněte je všechny z jejich količek. (Ujistěte se, že konec příze stále čouhá z první smyčky, kterou jste vytáhli.)

KROK 4: Otočte čepici naruby. Stáhněte dva konce šicí příze k sobě, abyste nashromáždili materiál pro horní část čepice.

KROK 5: Svažte dva konce šicí příze k sobě pevným čtvercovým uzlem. Poté svažte konec navijecí příze k jednomu z konců šicí příze. Odstříhnete všechny konce příze, ponechte 8 - 10 cm dlouhý konec. Blízko okraje čepice bude také viset konec příze. Toto je původní kousek příze ze začátku pletení čepice. Větkejte konec tohoto kusu příze do střední části okraje pomocí jehlice nebo přiložené jehly.

KROK 6: Otočte pravou stranu čepice ven. Dokončili jste čepici!

SK: DOKONČITE VRCHNŮ ČÁST ČIAPKY

KROK 1: Začnite s jedným radom priadze na kolíkoch. Odstrihnite koniec priadze, ktorú používate na ovíjanie, tak, že necháte 8 – 10 cm dlhý chvost.

KROK 2: Z klubka odstrihnite 60 cm dlhý prameň priadze a navlečte ho na priložený ihlicu.

KROK 3: Ihlicu začínajte od prvého kolíka prevliekať cez očka na každom kolíku pohybom zdola hore. Keď ste prevliekli ihlicu cez očko, vytiahnite ho smerom nahor nad kolík. Postup opakujte pri všetkých očkách na kolíkoch. (Uistite sa, že koniec priadze stále visí z prvého očka, ktoré ste vytiahli.)

KROK 4: Prevráťte čiapku naruby. Potiahnite za oba konce priadze, ktorú ste prevliekali cez očka, aby ste stiahli materiál na hornú časť čiapky.

KROK 5: Konce tejto priadze uviazajte do pevného štvorcového uzla, potom k jednému z koncov uviazajte priadzu, ktorú ste ovíjali. Odstrihnite všetky konce priadze s tým, že necháte 8 – 10 cm dlhý chvost. Pri okraji čiapky by mal visieť jeden prameň priadze. Je to pôvodný kúsok priadze, s ktorým ste začínali vaše pletenie. Zapleťte tento koniec priadze do stredu okraja s háčikom alebo priloženou ihlicou.

KROK 6: Znova obráťte čiapku naruby, tentokrát správnym smerom. Úspešne ste uplietli čiapku!

ET: MÜTSI OTSA LÖPETAMINE

1. SAMM. Alustage pulkadel olevast lõhest lõngasilmuste reast.

Katkestage keritav lõng, jättes 8–10 cm pikkuse otsa.

2. SAMM. Lõigake 60 cm lõngajupp lõngakerast ning pange see kaasas oleva suukõnela taha.

3. SAMM. Alustades esimesest pulgast, kasutage nõela, et õmmelda iga pulga lõngasilmust, liikudes pulga alumisest osast ülemisse ossa. Kui olete ühe silmuse õmmelnud, tõmmake silmus üle pulga. Jätkake, kuni olete õmmelnud kõik silmused ja tõmma-

nud need üle pulkade. (Veenduge, et lõngaots on ikka esimesest ületõmmatud silmusest väljas).

4. SAMM. Pöörake müts tagurpidi. Tõmmake kaks õmbluslõnga otsa kokku mütsi otsa saamiseks.

5. SAMM. Siduge õmbluslõnga kaks otsa tugevalt kokku, seejärel siduge keritava lõnga ots õmbluslõnga ühe jupi külge. Lõigake lõngaotsad, jättes 8–10 cm jupid. Mütsi ääre lähedal ripub samuti lõng. See on mütsi kudumise alustamisel jäetud algse lõnga osa. Põimige lõnga ots ääre keskele, kasutades heegelnõela või kaasas olevat sukanõela.

6. SAMM. Pöörake müts õigetpidi. Müts on valmis!

HU: A SAPKA TETEJÉNEK A BEFEJEZÉSE

1. LÉPÉS: Kezdje úgy, hogy a horgokon csak egy sor fonalhurkok vannak. Vágja le tekerőfonala végét úgy, hogy egy 8-10 cm. hosszú szálát hagy.

2. LÉPÉS: Vágjon le egy 60 cm hosszú fonaldarabot a gombolyagjából és fűzze be a mellékelt tübe.

3. LÉPÉS: Az első horoggal kezdve, varrja meg a tüvel a fonalhurkot minden egyes horgon úgy, hogy a hurok aljától a hurok teteje felé mozog. Amint megvarrta a hurkot, húzza fel a hurkot a horog fölé. Folytassa mindaddig, amíg az összes hurkot meg nem varrta és fel nem húzta őket a horgaikra. (Győződjön meg arról, hogy a fonal vége továbbra is kiáll az első lehúzott hurokból.)

4. LÉPÉS: Fordítsa ki a sapkát. Húzza össze a varrófonal két végét, hogy összefogja a sapka tetejének anyagát.

5. LÉPÉS: Kösse össze a varrófonal két végét egy szoros négyzetes csomóval, majd kösse a tekerőfonal végét a varrófonaldarabok egyikéhez. Vágja le az összes fonalvéget, 8-10 cm hosszú farkakat hagyva. A sapka pereme mellett is lesz egy lecsüngő fonalvég. Ez az az eredeti fonaldarab, ami a sapka kötésének megkezdésekor is jelen volt. Szője bele ennek a fonaldarabnak a végét a perem közepébe egy horgolótüvel vagy a zárt fonaltüvel.

6. LÉPÉS: Fordítsa ki a sapka jobb oldalát. Elkészült!

Sewing Machine

